

Premium Rotary Instruments



Rush[®]

There is no substitute for quality



Podologie, Fußpflege
und Nailedesign

Podology, footcare
and nailedesign

Podologie-pédicure,
les soins des pieds et
nailedesign

La podología, pedicura
y nailedesign





Christian Rothe

Gert Busch

There is no substitute for quality

„Qualität hat keine Alternative“ – diese Überzeugung prägt seit Gründung unseres Unternehmens im Jahre 1905 unsere Unternehmensphilosophie.

Unsere Ideen und alle Prozesse der Entwicklung, Produktion und des Vertriebs folgen dieser Philosophie.

„There is no substitute for quality“ this conviction has committed our company's philosophy since our foundation in 1905.











Our ideas and all processes of research & development, production and distribution meet with the demands of this philosophy.

„Il n'y a pas d'alternative à la qualité“ c'est bien notre conviction depuis la création de la société Busch en 1905.

Nos idées ainsi que tous les processus du développement, de la production et de la vente correspondent à cette philosophie.

„Calidad no tiene alternativa“ – Esta convicción caracteriza nuestra filosofía desde la fundación en 1905.

Nuestras ideas y todos los procesos en el desarrollo, en la producción y en la distribución siguen esta filosofía.

Hybrid-Schleifer Hybrid instruments Instruments hybrid Instrumentos hybrid		4 – 9
Diamant-Schleifer Diamond instruments Instruments diamantés Instrumentos diamantados		10 – 21
Hartmetall-Fräser Carbide cutters Fraises en carbure Fresas de carburo		22 – 31
Keramik-Fräser Ceramic cutters Fraises en céramique Fresas de cerámica		32 – 35
Rostsichere Stahl-Fräser Stainless steel cutters Fraises en acier inoxydable Fresas de acero inoxidable		36 – 39
Schleifkörper, Polierer und Bürsten Abrasives, Polishers and brushes Abrasisifs, Polissoirs et brosses Abrasivos, Pulidores y cepillos		40 – 44
Instrumentensätze Sets of instruments Jeux d'instruments Juegos de instrumentos		45 – 51
STERI-SAFE _{pro} und Bohrerstände STERI-SAFE _{pro} and bur stands STERI-SAFE _{pro} et portes-fraises STERI-SAFE _{pro} y freseros		52 – 53
Diamant- und Hartmetall-Instrumente für die Turbine Diamond and carbide instruments for the turbine Instruments diamantés et en carbure pour turbine Instrumentos diamantados y de carburo para la turbina		54 – 55
STERI-SAFE _{wave}		56
Abziehwerkzeuge und Reinigungswerkzeug Dressing tools and cleaning tool Outils à dresser et outil à nettoyer Herramientas de extracción y de limpiar		57
Basisinformationen, Verpackungskennzeichnung, Sicherheits- und Hygieneempfehlungen Basic information, labelling, safety and hygiene recommendations Informations de base, Inscriptions sur les boîtes, de sécurité et d'hygiène Información básica, Inscripciones de las etiquetas, seguridad e higiene		60-62
Drehzahlempfehlungen und technische Daten Recommended speed and technical data Recommandations de vitesse et données techniques Recomendaciones de velocidad y datos técnicos		63-64
Inhaltsverzeichnis nach Bestellnummern Index according to reference numbers Index selon les numéros références Indice según las referencias de los instrumentos		65-66



Patent/Patent/Breve/Patente: DE 10 2014 010 033



Zwei überaus wirkungsvolle Werkstoffe - Diamant und Keramik verbinden sich zu einer innovativen Körnung: der Hybridkörnung.

Die Medizinprodukt-Serie der Extraklasse mit Innen-Kühltechnik und Hybridkörnung für die Hornhautbearbeitung.

Two exceedingly effective materials - diamond and ceramic - combined to yield an innovative grit: the hybrid grit.

The medical premium product series with an internal cooling technique and hybrid grit for working on callus.

Deux matières particulières efficaces - le diamant et la céramique - s'associent pour former un grain innovant: le grain hybride progressif.

La série de produits médicaux de première classe, avec système de refroidissement interne et un grain hybride, pour le traitement de hyperkératoses.

Dos materiales de eficacia máxima, diamante y cerámica, combinados en un grano innovador: el grano híbrido.

La gama de productos médicos de primera clase, con técnica de enfriamiento interior y el grano innovador, para el tratamiento de la callosidad.

Körnung grit grain grano	R.E.M. (30x) D.S.M. (30x) M.E.B. (30x) M.E.R. (30x)	*) Korngröße (µm), Mittelwert *) grit size (µm), mean value *) taille de grain (µm), valeur moyenne *) tamaño de grano (µm), valor medio	Farbkennzeichnung color-code code couleurs código en colores	Anwendung application application aplicación
super grob super coarse super gros super grueso		500	weißer und schwarzer Ring white and black ring anneau blanc et noir anillo blanco y negro	Abräumen schwerer Verhornungen removal of severe callus enlèvement des callosités très dures reducción de callos graves
grob coarse gros grueso		300	weißer und grüner Ring white and green ring anneau blanc et vert anillo blanco y verde	Abtragen dicker Hornschwielen removal of thick horn callus abrasion des Hyperkératoses reducción de callos hinchados
mittel medium moyen medio		150	weißer und blauer Ring white and blue ring anneau blanc et bleu anillo blanco y azul	Entfernen starker Verhornungen removal of hard callus abrasion des callosités dures eliminación de callos duros
fein fine fin fino		60	weißer und roter Ring white and red ring anneau blanc et rouge anillo blanco y rojo	Entfernen beginnender Verhornungen removal of incipient callus abrasion des premières callosités eliminación de callos incipientes

*) Die Korngröße ist optimal abgestimmt auf übliche Anwendungsgebiete, Umdrehungszahlen, Formen und Größen der Diamantschleifer und kann im Mittelwert bei einzelnen Instrumenten abweichen.

*) The grit size is optimally adjusted to usual applications, speed, sizes and shapes of the diamond instruments but may differ in the mean value for individual instruments.

*) La taille de grains est adaptée, de façon optimale, aux différentes applications, vitesses de rotation, formes et diamètres des instruments diamantés, et peut différer de la moyenne dans le cas de certains instruments.

*) El tamaño de grano adaptado, de manera óptima, a las aplicaciones, velocidades, formas y diámetros de los instrumentos diamantados y su valor medio puede diferir en algunos instrumentos en particular.

Hybrid TWISTER



- besonders angeordnete, schlitzförmige Öffnungen
- rostsicheres Material sichert Desinfektions- und Sterilisationsbeständigkeit
- präziser Rundlauf durch ein-teilige Konstruktion
- einsetzbar in der Nass- und Trockentechnik
- effizientes Bearbeiten von Hornhaut
- signifikant hohe Abtragsleistung
- feinere Oberflächen
- geringere Nachbearbeitung

- special arranged aperture slits
- stainless steel material guarantees the disinfection and sterilization persistence
- precise concentricity by one-piece construction
- for use in wet- as well as dry technique
- efficient treatment on callus
- significant high removal rate
- finest surfaces
- less follow-up treatment

- des ouvertures en formes d'entailles spécialement disposées
- le matériau inoxydable garantit une résistance aux désinfections et stérilisations
- une parfaite concentricité grâce à la construction en une partie
- à utiliser avec ou sans spray
- traitement efficace des callosités
- plus rapide enlèvement de matière élevée
- surfaces très lisses
- nécessite que peu de traitement de finition

- ranuras colocadas especialmente
- El material inoxidable asegura estabilidad para desinfección y esterilización
- perfecta exactitud del giro por la construcción de una sola pieza
- utilizable en la técnica seca tal como en la técnica húmeda
- Eliminación de callosidades con eficacia.
- trabajará perceptiblemente con una mayor rapidez
- obtendrá superficies muy lisas y finas
- tiempo de repaso reducido

●● **super grobe Körnung**
Abräumen schwerer Verhornungen

super coarse grit
removal of severe callus

grain super gros
enlèvement des callosités frès durs

grano super grueso
reducción de callos graves

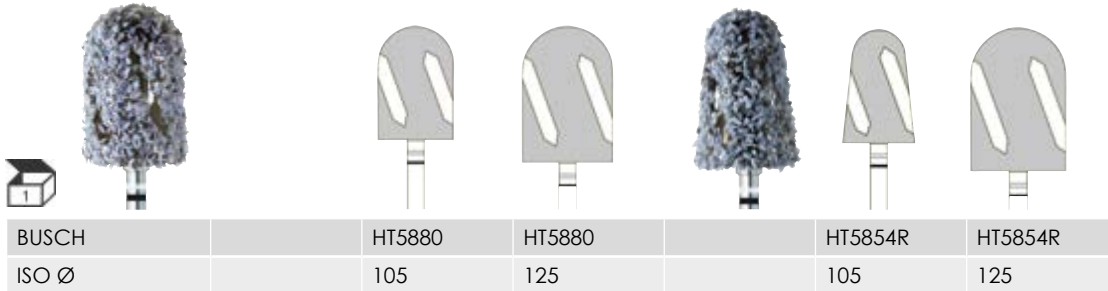

●● **grobe Körnung**
Abtrag dicker Hornschwien

coarse grit
removal of thick callus

gros grain
abrasion des hyperkératoses

grano grueso
reducción de callos hinchados

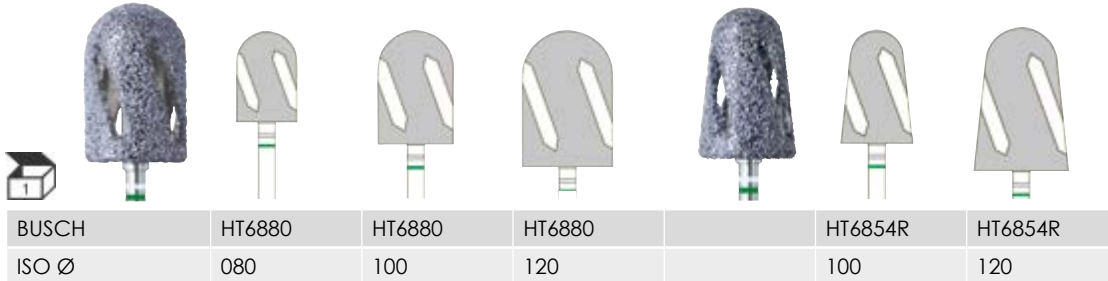

●● **mittlere Körnung**
Entfernen starker Verhornungen

medium grit
removal of hard callus

grain moyen
abrasion des callosités durs

grano medio
eliminación de callos duros

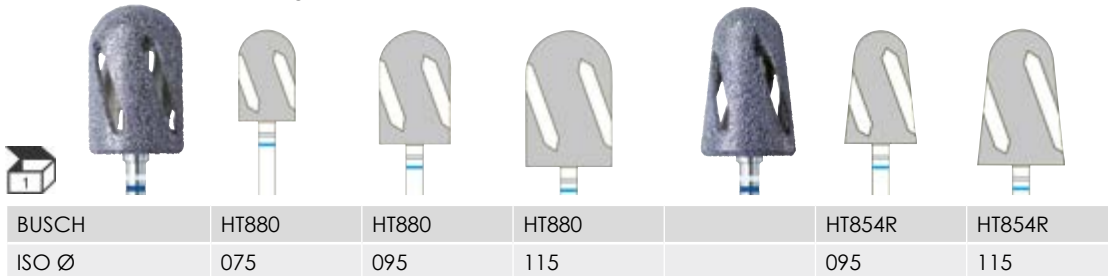

●● **feine Körnung**
Entfernen beginnender Verhornungen

fine grit
removal of incipient callus

grain fin
abrasion des premières callosités

grano fino
eliminación de callos incipientes

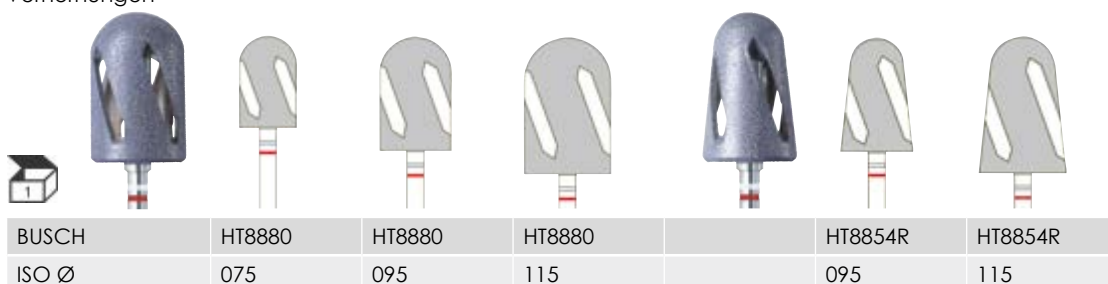

Hybrid TWISTER spitz, pointed, pointu, puntiagudo



Patent/Patent/Breve/Patente: DE 10 2014 010 033

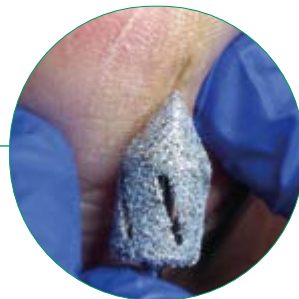

Unser Experte für besondere Fälle

Bearbeiten Sie flächig Hornhaut sowie Rhagaden, partielle lokale Verhornungen z.B. an Zehenkuppen und Hühneraugen mit nur einem Instrument.

Durch die Besonderheit dieser neuen Form - langes, paralleles Arbeitsteil mit Spitze - ist die Arbeit an Flächen und in Zwischenräumen gleichermaßen möglich.

Das erleichtert den Behandlungsablauf, reduziert den Instrumentenwechsel und damit auch den Wiederaufbereitungsaufwand.

Our expert for special cases

Remove large callus as well as rhagades, localised callus (e.g. on the tips of the toes) and corns with a single instrument.

The special feature of this Twister shape - the long, parallel head with a tapered tip - allows you to work both on larger areas and between the toes.

This makes the treatment process easier, and reduces both the need to change instruments and the time spent on device reprocessing.

Nos experts pour les cas particuliers

Traitez les callosités étendues ainsi que les rhagades, les callosités locales partielles, par exemple sur la pointe des orteils et les cors, avec un seul instrument.

La particularité de cette nouvelle forme - une longue partie travaillante parallèle avec pointe - permet de travailler sur les surfaces et dans les interstices.

Ceci facilite le déroulement du traitement, réduit le changement d'instruments nécessaire et par conséquent aussi le travail occasionné par leur retraitement.

Nuestro experto para casos especiales

Elimine durezas y grietas de gran tamaño, durezas localizadas (p. ej., en la punta de los dedos) y callosidades con un solo instrumento.

Su forma particular (cabezal largo y paralelo con punta cónica) le permite trabajar tanto en zonas amplias como en las cavidades de los dedos.

Esto agiliza el proceso de tratamiento, reduce los cambios de instrumento y, por consiguiente, la labor de reprocesado.

Der Multifunktionale
The multifunctional
Le multifonctionnel
El más versátil

TWISTER-Konstruktion: optimierte Spraykühlung bzw. Absaugleistung

TWISTER design: optimised spray cooling resp. extraction power

Conception TWISTER: optimisé le refroidissement du spray ou la puissance d'aspiration

El diseño TWISTER: optimizado la refrigeración del spray y la potencia de aspiración.

Patentierte Hybridkörnung:

signifikant hohe Abtragsleistung und glatte Oberflächen

Patented hybrid grit: significantly enhanced abrasion performance and smooth surfaces

Grain hybride breveté: d'abrasion nettement plus élevées et des surfaces lisses

Grano híbrido patentado: mayor potencia de abrasión y superficies lisas

Einteilige Fertigung: gewährleistet optimale Rundlaufeigenschaften

One-piece production: ensures optimum concentricity properties

Fabrication en une seule pièce: garantit une concentricité optimale

Fabricación en una sola: garantiza unas propiedades óptimas de concentricidad

Punktuelle Behandlung von Hornhaut, Hühneraugen und tiefen Rhagaden

Precise treatment of callus, corns and deep rhagades

Traitement ponctuel: des callosités, de cors et de rhagades profondes

Tratamiento puntual: de callosidades, callos y rágades profundas

Behandlung flacher Rhagaden

Treatment of shallow rhagades

Traitement des rhagades plates

Tratamiento de grietas profundas

Flächige Behandlung von Hornhaut

Wide-area-treatment of callus

Traitement de la corneé en surface

Tratamiento de la córnea en una zona amplia

Weißer Ring zur Identifizierung der Hybridkörnung

White ring to identify hybrid grit

Anneau blanc: d'identification du grain hybride

Anillo blanco: para identificar el grano híbrido

Farbring kennzeichnet die Korngröße

Coloured ring indicates grit size

Anneau de couleur pour identifier le taille de grain

Anillo de color que idica el tamaño de grano



○●
grobe Hybridkörnung
Abtrag dicker Hornschwielen
Bearbeiten von Rhagaden

coarse hybrid grit
removal of thick callus for
treatment of severe rhagades

○●
hybride gros grain
élimination des durillons épais
traitement des rhagades

grano híbrido grueso
reducción de callos hinchados
limado de grietas

○●
mittlere Hybridkörnung
Entfernung starker Verhornungen
Bearbeiten von Rhagaden

medium hybrid grit
removal of hard callus
or treatment of rhagades

○●
hybride grain moyen
élimination des fortes callosités
traitement des rhagades

grano híbrido medio
eliminación de callos duros
limado de grietas

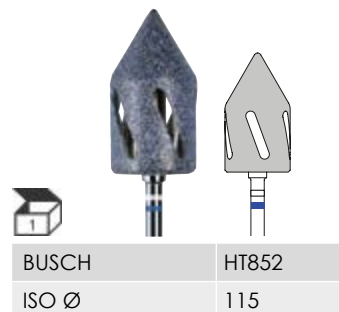
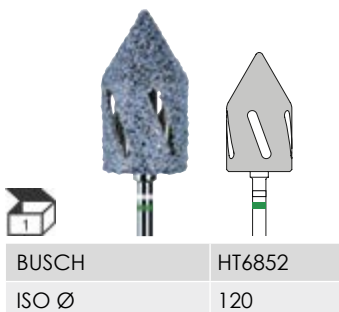



Patent/Patent/Breve/Patente: DE 10 2014 010 033

Medizinprodukt der Klasse IIa
Medical devices class IIa
Dispositifs médicaux de classe IIa
Productos sanitarios de clase IIa

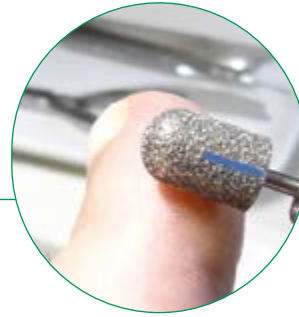

Die moderne Körnung - Diamant und Keramik - verbunden mit einer langlebigen Edelstahlkappe.

Wirtschaftlich: eine Kappe statt hunderte.

Nachhaltig: statt „ex und hopp“.

Patientenfreundlich: feinere Oberflächen und hohe Abtragsleistung in kürzerer Zeit.

Hygienisch: Kappen und Träger sind desinfizierbar und sterilisierbar.

Aus hygienischen und technischen Gründen müssen Kappe und Träger unmontiert desinfiziert und sterilisiert werden.

The modern grit - diamond plus ceramic - is coated on a durable stainless steel cap.

Efficiency: one HybridCap instead of hundreds.

Sustainability: instead of throwaway.

Patient friendliness: smoother surfaces in less time.

Hygiene: HybridCap and Cap Support are disinfectable and sterilizable.

Cap and mandrel have to be disinfected and sterilized unmounted for hygienic and technical reasons.

Le grain moderne - diamant et céramique - un combinaison avec un capuchon en acier inoxydable ongue durée.

Rentabilité: HybridCap plutôt que des centaines.

Durabilité: plutôt que « de gaspiller ».

Agréable pour le patient: surfaces plus fines en moins de temps.

Hygiène: les HybridCaps et les supports peuvent être désinfectés et stérilisés.

Pour des raisons hygiéniques et techniques il est impératif de désinfecter et de stériliser les caps et les supports non assemblés.

El grano moderno - diamante y cerámica - combinado con un capuchón de acero inoxidable duradero.

Rentabilidad: HybridCap en lugar de cientos capuchones.

Sostenible: en lugar de „usar y tirar“.

Agradable para el paciente: superficies más finas y abrasión fuerte en menos tiempo.

Higiene: los HybridCap y los soportes pueden ser desinfectados y esterilizados.

Por razones higiénicas y técnicos es necesario de desinfectar y esterilizar el capuchón desarmado del soporte.

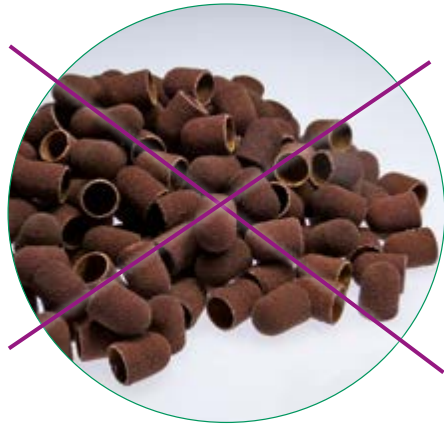

Besser nachhaltig

... nur eine Kappe statt hunderte...

Improved sustainability

... only one cap instead of hundreds...

mieux durable

... HybridCap plutôt que des centaines...

mejor sostenible

... HybridCap en lugar de cientos capuchones...

- **super grobe Körnung** • Abräumen schwerer Verhornungen
super coarse grit • removal of severe callus
grain super gros • enlèvement des callosités frès durs
grano super grueso • reducción de callos graves



- **grobe Körnung** • Abtragen dicker Hornschwielen
coarse grit • removal of thick callus
gros grain • abrasion des hyperkératoses
grano grueso • reducción de callos hinchados

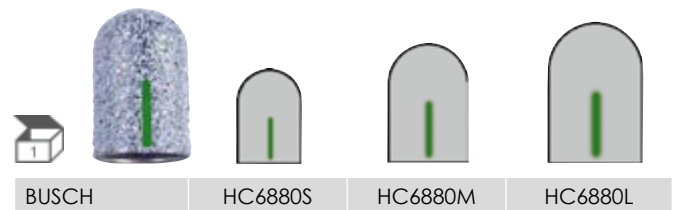

- **mittlere Körnung** • Entfernen starker Verhornungen
medium grit • removal of hard callus
grain moyen • abrasion des callosités durs
grano medio • eliminación de callos duros

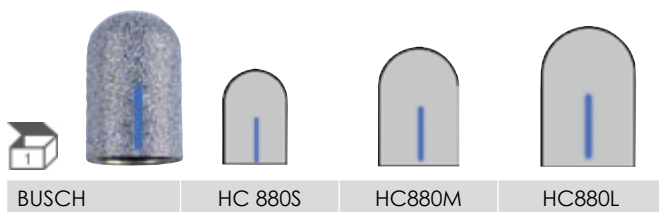

- **feine Körnung** • Entfernen beginnender Verhornungen
fine grit • removal of incipient callus
grain fin • abrasion des premières callosités
grano fino • eliminación de callos incipientes

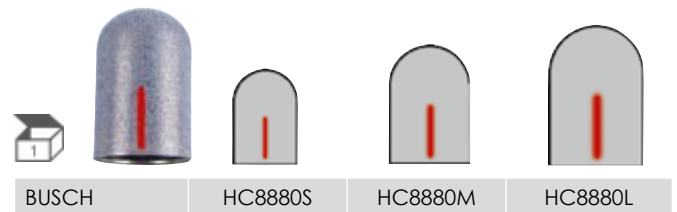

Cap Träger

cap support
 support cap
 portador cap

langlebig und passgenau
 long-lasting and exact fitting
 durable et ajusté avec précision
 duradero y se coloca perfectamente



Haltestift für die hygienische Aufbereitung

retaining pin for hygienic reprocessing
 porte-tige en vue du traitement hygiénique
 espiga de fijación para un procesado higiénico

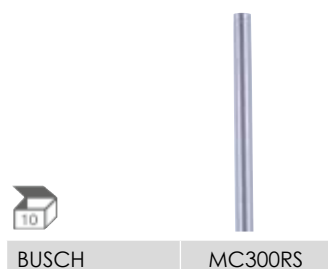

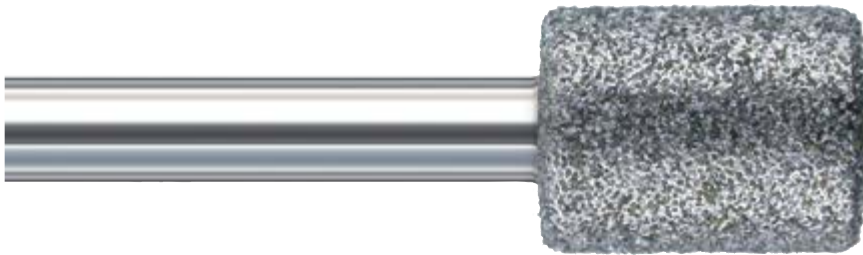

Körnung grit grain grano	R.E.M. (30x) D.S.M. (30x) M.E.B. (30x) M.E.R. (30x)	*) Korngröße (µm), Mittelwert *) grit size (µm), mean value *) taille de grain (µm), valeur moyenne *) tamaño de grano (µm), valor medio	Farbkennzeichnung color-code code couleurs código en colores	Anwendung application application aplicación
mega grob mega coarse mega gros hiper grueso		500	2 schwarze Ringe ● 2 black rings ● 2 bagues noires ● 2 anillos negros ●	Abtrag dicker Hornschwielen removal of thick horn callus abrasion des Hyperkératoses reducción de callos hinchados
super grob super coarse super gros super grueso		300	schwarzer Ring ● black ring ● bague noire ● anillo negro ●	Entfernen starker Verhornungen removal of hard callus abrasion des callosités durs eliminación de callos duros
grob coarse gros grueso		125 - 181	grüner Ring ● green ring ● bague verte ● anillo verde ●	Entfernen beginnender Verhornungen und grobe Nagelbearbeitung removal of incipient callus and coarsely nail treatment abrasion des premières callosités et dégrossissage de l'ongle eliminación de callos incipientes y trata- miento grueso de la uña
mittel medium moyen medio		90 - 125	ohne Ring without ring sans bague sin anillo	Hornhaut und Nagelglättung callus and nail smoothing lissage des callosités et des ongles alisado de la uña y de la callosidad
fein fine fin fino		30 - 50	roter Ring ● red ring ● bague rouge ● anillo rojo ●	Feinbearbeitung von Haut und Nägeln delicate treatment of cuticle and nails traitement de finition de la peau et des ongles trabajo de precisión del piel y de las uñas
extra fein extra fine extra fin extra fino		15	gelber Ring ● yellow ring ● bague jaune ● anillo amarillo ●	Feinstbearbeitung von Haut/Vorpolitur von Nägeln delicate treatment of cuticle/prepolishing of nails super-finition de la peau/prépolissage des ongles trabajos precisos del piel/prepulido de uñas

*) Die Korngröße ist optimal abgestimmt auf übliche Anwendungsgebiete, Umdrehungszahlen, Formen und Größen der Diamantschleifer und kann im Mittelwert bei einzelnen Instrumenten abweichen.

*) The grit size is optimally adjusted to usual applications, speed, sizes and shapes of the diamond instruments but may differ in the mean value for individual instruments.

*) La taille de grains est adaptée, de façon optimale, aux différentes applications, vitesses de rotation, formes et diamètres des instruments diamantés, et peut différer de la moyenne dans le cas de certains instruments.

*) El tamaño de grano adaptado, de manera óptima, a las aplicaciones, velocidades, formas y diámetros de los instrumentos diamantados y su valor medio puede diferir en algunos instrumentos en particular.

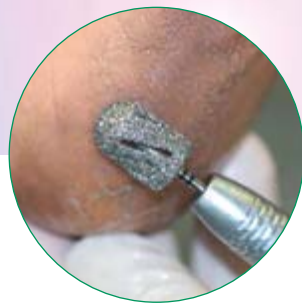

Die Medizinprodukt-Serie der Extraklasse mit Innen-Kühltechnik für die Hornhautbearbeitung.

- einsetzbar in der Nass- und Trockentechnik
- besonders angeordnete, schlitzförmige Öffnungen
- rostistentes Material sichert Desinfektions- und Sterilisationsbeständigkeit
- präziser Rundlauf durch einteilige Konstruktion

The medical product series with an internal cooling technique for working on callus.

- for use in wet- as well as drytechnique
- special arranged aperture slits
- stainless steel material guarantees the disinfection and sterilization persistence
- precise concentricity by one-piece construction

La série de produits médicaux de première classe, avec système de refroidissement interne, pour le traitement de hyperkératoses.

- à utiliser avec ou sans spray
- des ouvertures en formes d'entailles spécialement disposées
- le matériau inoxydable garantit une résistance aux désinfections et stérilisations
- une parfaite concentricité grâce à la construction en une partie

La gama de productos médicos de primera clase, con técnica de enfriamiento interior, para el tratamiento de la callosidad.

- utilizable en la técnica seca tal como en la técnica húmeda
- ranuras colocadas especialmente
- el material inoxidable asegura estabilidad para desinfección y esterilización
- perfecta exactitud del giro por la construcción de una sola pieza

●● mega grobe Körnung
Abtrag dicker Hornschwielen

mega coarse grit
removal of thick callus

grain mega gros
abrasion des hyperkératoses

grano hiper grueso
reducción de callos hinchados

										
BUSCH	DT4880	DT4880	DT4880		DT4840	DT4840		DT4854R	DT4854R	
ISO Ø	085	100	120		085	100		100	120	

● super grobe Körnung
Entfernen starker Verhornungen

super coarse grit
removal of hard callus

grain super gros
abrasion des callosités durs

grano super grueso
eliminación de callos duros

										
BUSCH	DT5880	DT5880	DT5880		DT5840	DT5840		DT5854R	DT5854R	
ISO Ø	080	095	115		080	095		095	115	

● grobe Körnung
Entfernen beginnender Verhornungen

coarse grit
removal of incipient callus

gros grain
abrasion des premières callosités

grano grueso
eliminación de callos incipientes

										
BUSCH	DT6880	DT6880	DT6880		DT6840	DT6840		DT6854R	DT6854R	
ISO Ø	075	095	115		075	095		095	115	



Medizinprodukt der Klasse IIa
 Medical devices class IIa
 Dispositifs médicaux de classe IIa
 Productos sanitarios de clase IIa

Die moderne diamantierte Medizinprodukt-Serie mit CE-Zeichen für die hygienische Hornhautbearbeitung mit den revolutionären Vorzügen, besonders in der Trockentechnik:

- desinfizierbar und sterilisierbar
- extrem hohe Wirtschaftlichkeit durch langlebige Diamantkörnung, medCaps sind hundertfach nutzbar
- schonender präziser Rundlauf
- perfekte Identifikation der Diamantkörnungen durch Farbpunkte
- umweltfreundlich
- leichte Handhabung

= BUSCH Premium Qualität - Fußbehandlung auf höchstem Niveau

Aus hygienischen und technischen Gründen müssen Kappe und Träger unmontiert desinfiziert und sterilisiert werden.

The modern diamond coated series of medical products with CE-symbol for hygienically working on callus with revolutionary benefits, especially in the dry technique:

- can be disinfected and sterilized
- extremely high-cost efficiency due to the durable diamond grit, medCaps can be used hundreds of times
- gentle, precise concentric running
- a perfect identification of the diamond grits by coloured dots
- environmentally friendly
- easy to handle

= BUSCH Premium Quality - foot care at its highest standard

Cap and mandrel have to be disinfected and sterilized unmounted for hygienic and technical reasons.

Cette série moderne de produits diamantés médicaux avec sigle CE pour le traitement hygiénique des callosités, possède des atouts révolutionnaires, en particulier pour l'utilisation à sec:

- peut être désinfecté et stérilisé
- extrêmement économique grâce aux grains diamantés durable, medCaps sont utilisables jusqu'à 100 fois
- concentricité précise, pour un travail en douceur
- identification parfaite de la granulation des diamantes par des points de couleur
- favorable à l'environnement
- facile à manipuler

= qualité premium signée BUSCH – le top de la podologie

Pour des raisons hygiéniques et techniques il est impératif de désinfecter et de stériliser les caps et les supports non assemblés.

La moderna serie de productos médicos diamantados con la marca CE para el tratamiento higiénico de callosidades con ventajas revolucionarias, especialmente en la técnica seca:

- se puede desinfectar y esterilizar
- rentabilidad muy elevada a través del grano de diamante duradero, medCap se puede usar hasta 100 veces
- marcha concéntrica cuidadosa y precisa
- identificación perfecta del grano del diamante por medio de puntos de color
- ecológica
- fácil de usar

= premium -Calidad BUSCH tratamiento de los pies al nivel más alto

Por razones higiénicos y técnicos es necesario de desinfectar y esterilizar el capuchón desarmado del soporte.

- **mega grobe Körnung** • Abtragen dicker Hornschwielen
mega coarse grit • removal of thick callus
grain mega gros • abrasion des hyperkératoses
grano hiper grueso • reducción de callos hinchados

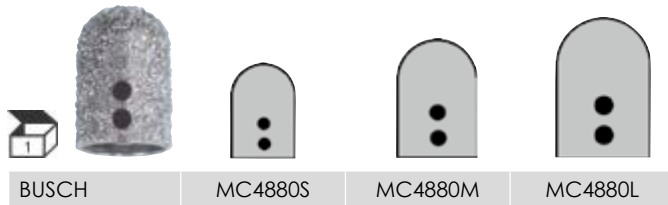

- **super grobe Körnung** • Entfernen starker Verhornungen
super coarse grit • removal of hard callus
grain super gros • abrasion des callosités durs
grano super grueso • eliminación de callos duros

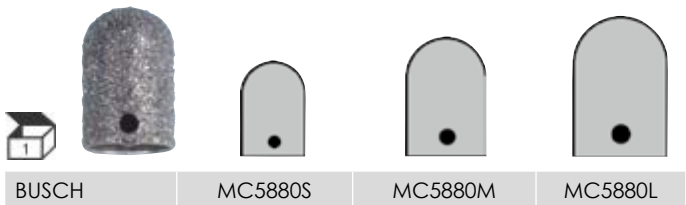

- **grobe Körnung** • Entfernen beginnender Verhornungen
coarse grit • removal of incipient callus
gros grain • abrasion des premières callosités
grano grueso • eliminación de callos incipientes

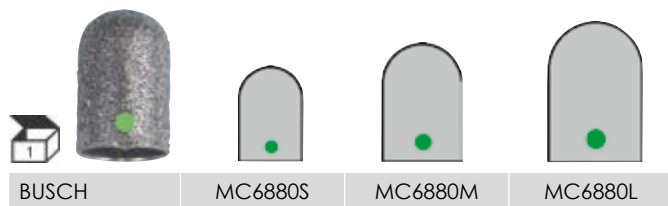

Cap Träger

cap support
 support cap
 portador cap



medCap Hygienepack

Das Hygienepack lässt sich bequem in den Hygienekreislauf integrieren. In geschlossenem Zustand des STERI-SAFEpro hängen die drei medCaps lose auf drei Haltestiften (MC300RS) und müssen getrennt desinfiziert und sterilisiert werden, ohne dass ein Instrument herausfällt; bei maximal 180°C.

medCap hygiene pack

The hygiene pack is easy to integrate into the hygiene circle. In the closed state of the STERI-SAFEpro the medCaps hang loosely on three retaining pins (MC300RS) and must separately disinfected and sterilized perfectly without any instrument falling out; at maximum of 180°C.

medCap hygiène-boite

Le hygiène-boite peut être facilement intégré dans le circuit hygiénique. Sur le STERI-SAFEpro fermé les medCaps sont suspendus mobile sur 3 porte-tiges (MC300RS) et doivent séparément être désinfectés et stérilisés sans qu'un instrument tombe; à 180°C.

medCap set higiénico

El pack de higiene puede integrarse cómodamente en el ciclo higiénico. Cuando el STERI-SAFEpro está cerrado, se sujetan los tres medCap sueltos en las tres espigas de fijación (MC300RS), los cuales deben desinfectarse y esterilizarse por separado, sin que ninguno de los instrumentos se caiga; tanto en el autoclave a 134 °C como en el esterilizador por aire caliente a 180 °C.

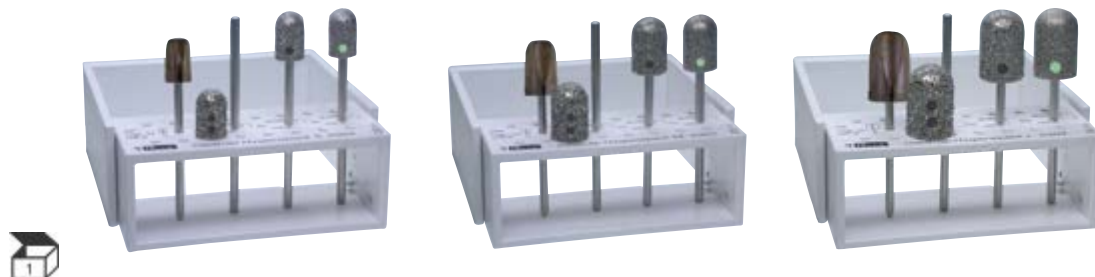

BUSCH	medCap Hygieneset S 5302 (small)	medCap Hygieneset M 5303 (medium)	medCap Hygieneset L 5304 (large)	MC300RS
-------	----------------------------------	-----------------------------------	----------------------------------	---------

Haltestift

retaining pin
 porte-tige
 espiga de fijación



mit passiver Sicherheit
with passive safety
avec sécurité passive
con seguridad pasiva

TOP Grip



Sicherheitsfase
safety bevel
chanfrein de sécurité
chafilán de seguridad

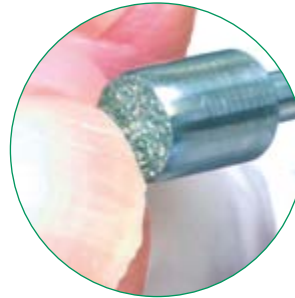

- mit passiver Sicherheit
- Diamantierung ausschließlich auf der Stirnseite
- zum Kürzen von Nägeln
- glattpolierte Außenflächen
- Sicherheitsfase an der Kante zur Stirnseite
- Minimierung des Verletzungsrisikos

- avec sécurité passive
- seul le bout de l'instrument est diamanté
- pour raccourcir les ongles
- surfaces extérieures polies et lisses
- Chanfrein de sécurité au bord du front
- risque de blessures minimisé

- with passive safety
- only the front end is diamond coated
- for shortening nails
- smooth polished exterior surfaces
- safety bevel at the edge to the front end
- minimizing risk of injury

- con seguridad pasiva
- diamantado exclusivamente en la frente
- para acortar uñas
- alisar superficies exteriores
- chafilán de seguridad en el canto del frente
- minimización del riesgo de heridas

	mittlere Körnung medium grit grain moyen grano medio	● feine Körnung fine grit grain fin grano fino
BUSCH	840T	8840T
Ø ISO	050	050

	mittlere Körnung medium grit grain moyen grano medio	● feine Körnung fine grit grain fin grano fino
BUSCH	841T	8841T
Ø ISO	032	032

	mittlere Körnung medium grit grain fin grano medio	● feine Körnung fine grit grain fin grano fino
BUSCH	828T	8828T
Ø ISO	065	065

	mittlere Körnung medium grit grain moyen grano medio	● feine Körnung fine grit grain fin grano fino
BUSCH	805T	8805T
Ø ISO	065	065

mit passiver Sicherheit
with passive safety
avec sécurité passive
con seguridad pasiva

SIDE Grip

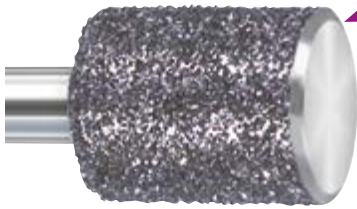

Sicherheitsfase
safety bevel
chanfrein de sécurité
chafilán de seguridad

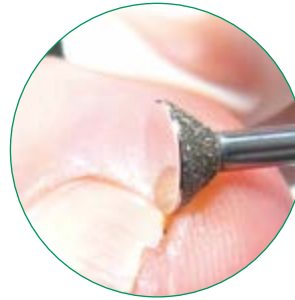

- mit passiver Sicherheit
- glatt polierte Stirnseite
- Sicherheitsfase an der Kante zur Stirnseite
- sicheres Beschleifen bis an den Nagelrand
- Minimierung des Verletzungsrisikos

- with passive safety
- smoothly polished front end
- safety bevel at the edge to the front end
- gentle filing right to the nail wall
- minimizing risk of injury

- avec sécurité passive
- front poli
- chanfrein de sécurité au bord du front
- abrasion en toute sécurité jusqu'au bord de l'ongle
- risque de blessure minimisé

- con seguridad pasiva
- frente pulida
- chafilán de seguridad en el canto de el frente
- tratamiento seguro hasta el borde de la uña
- minimización del riesgo de heridas

● grobe Körnung
coarse grit
gros grain
grano grueso



BUSCH	6840LS
Ø ISO	065

● mittlere Körnung
medium grit
grain moyen
grano medio

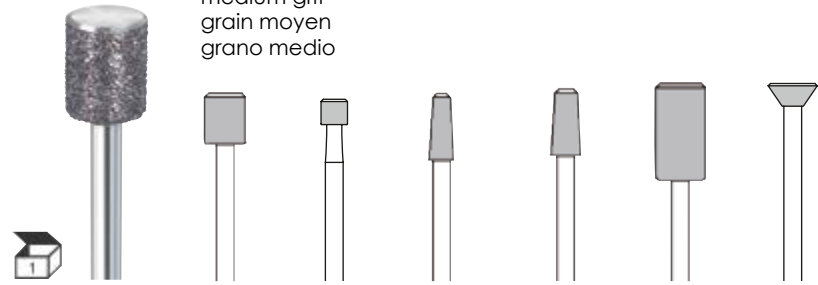

BUSCH	840S	841S	854S	854S	840LS	805S
Ø ISO	055	035	033	040	065	065

● feine Körnung
fine grit
grain fin
grano fino

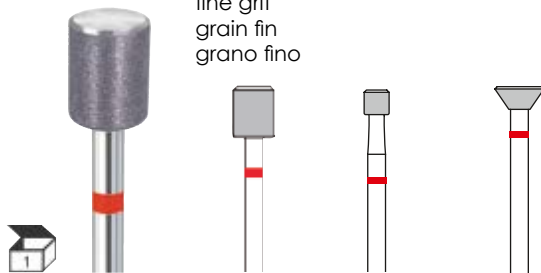

BUSCH	8840S	8841S	8805S
Ø ISO	055	033	065

mit passiver Sicherheit
with passive safety
avec sécurité passive
con seguridad pasiva

KR-Version

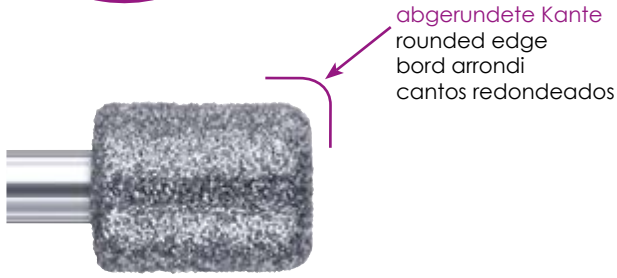

abgerundete Kante
rounded edge
bord arrondi
cantos redondeados

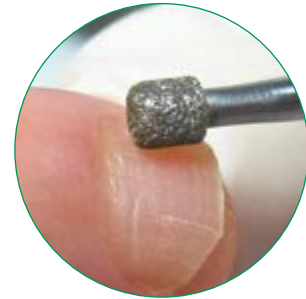

- mit passiver Sicherheit
- Glätten von Nägeln
- Entfernen von Hornhaut
- abgerundete Kanten
- Minimierung des Verletzungsrisikos

- avec sécurité passive
- lissage des ongles
- abrasion des callosités
- bords arrondis
- risque de blessure minimisé

- with passive safety
- smoothing of nails
- removal of callus
- rounded edges
- minimizing risk of injury

- con seguridad pasiva
- alisar uñas
- eliminación de callosidades
- cantos redondeados
- minimización del riesgo de heridas

mittlere Körnung
medium grit
grain moyen
grano medio

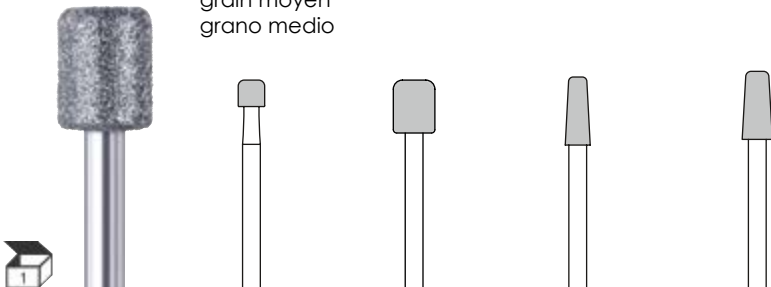

BUSCH	841KR	840KR	854KR	854KR
Ø ISO	035	055	033	040

● feine Körnung
fine grit
grain fin
grano fino

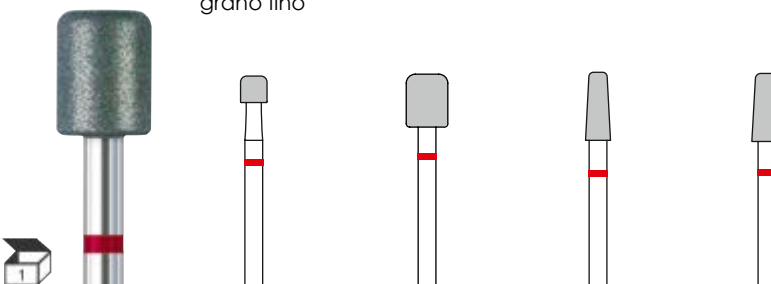

BUSCH	8841KR	8840KR	8854KR	8854KR
Ø ISO	035	055	033	040



Kühlkanaltechnik
 cooling groove technique
 technique de refroidissement par des rainures
 sistema de refrigeración por canales

- peripherer Kühlkanaltechnik
- kühles und angenehm weiches Arbeiten
- für Trocken- und Naßtechnik.
- Abtrag dicker Hornschwielen
- Entfernen starker Verhornungen

- peripheral cooling groove technique
- cool and pleasantly soft treatment
- for dry and wet technique.
- removal of thick callus
- removal of hard callus

- canal périphères de refroidissement
- traitement frais et agreslement doux
- pour la technique sèche et humide
- abrasion des grosses callosités
- abrasion des callosités durs

- Ranuras periféricas de enfriamiento
- Tratamiento fresco y agicdaslemente suave
- Para la tecnice seca y húmeda
- reducción de callos hinchados
- eliminación de callos duros

●● **mega grobe Körnung**
 mega coarse grit
 grain mega gros
 grano hiper grueso



● **super grobe Körnung**
 super coarse grit
 grain super gros
 grano super grueso

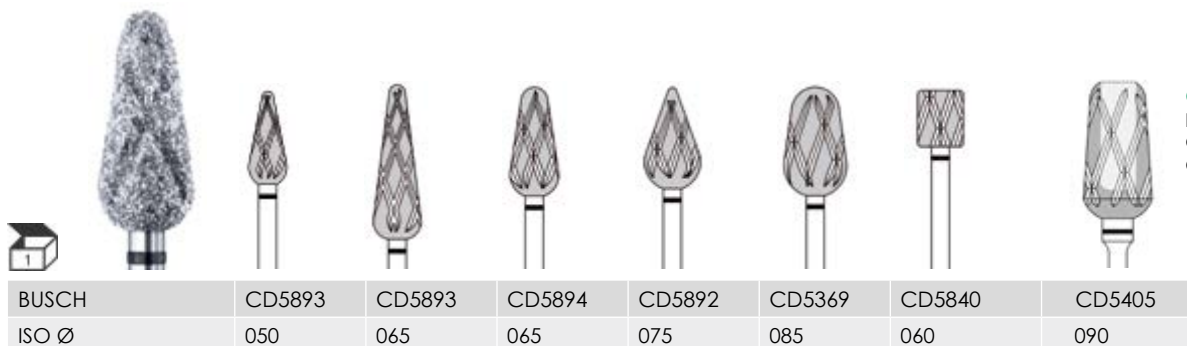

CD-Hohlschleifer
 hollow CD-instruments
 CD-instrument creux
 CD-instrumento hueco

● **super grobe Körnung**
entfernen starker Verhornungen

super coarse grit
removal of hard callus

grain super gros
abrasion des callosités durs

grano super grueso
eliminación de callos duros

Hohlschleifer • hollow instruments
instruments creux • instrumentos huecos

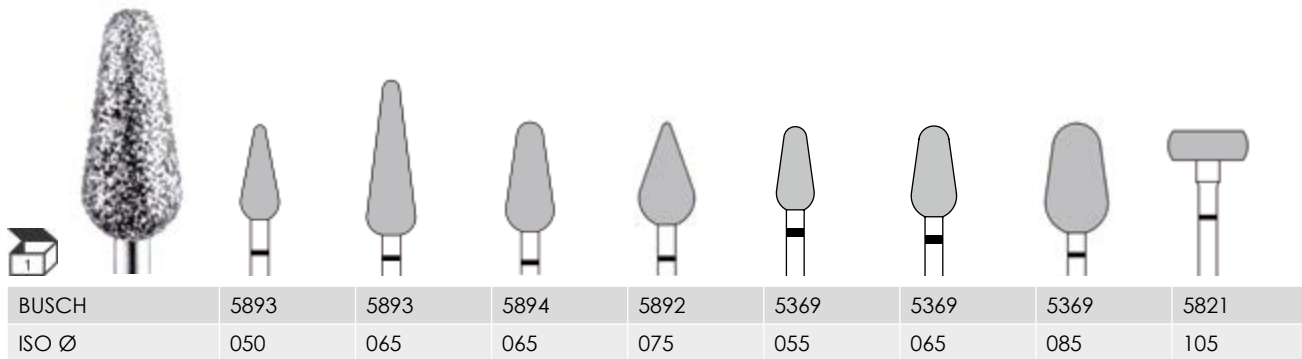

● **grobe Körnung**
Hornhautentfernung und
grobe Nagelbearbeitung
zügiges Abtragen von
Acryl und Gel

coarse grit
removal of callus and
coarsely nail treatment
faster abrasion of acrylic
and gel

gros grain
abrasion des callosités et
dégrossissage de l'angle
abrasion rapide de
l'acrylique et le gel

grano grueso
eliminación de callos y trata-
miento grueso de la uña
abrasion rapida de acrílico y gel

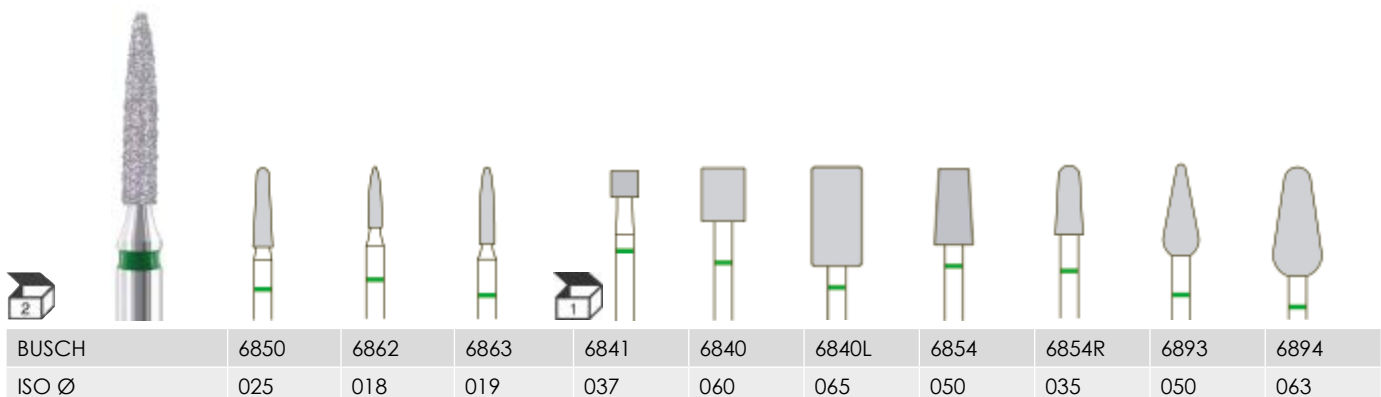

mittlere Körnung

Hornhaut- und Nagelglättung
 Eben und Nacharbeiten von
 Acryl und Gel

medium grit

callus and nail smoothing
 smoothing and refinishing
 of acrylic and gel

grain moyen

lissage des callosités et des
 ongles
 egaliser et retouches l'acrylique
 et le gel

grano medio

alisado de la uña y de la
 callosidad
 para lisar y correcciones
 de acrílo y gel

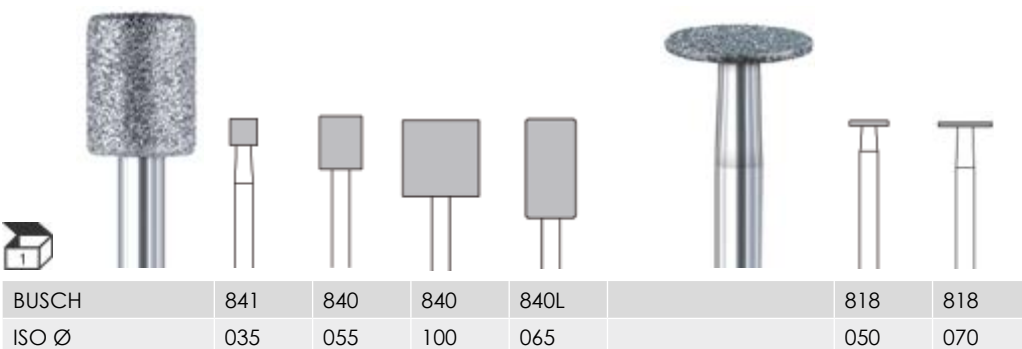
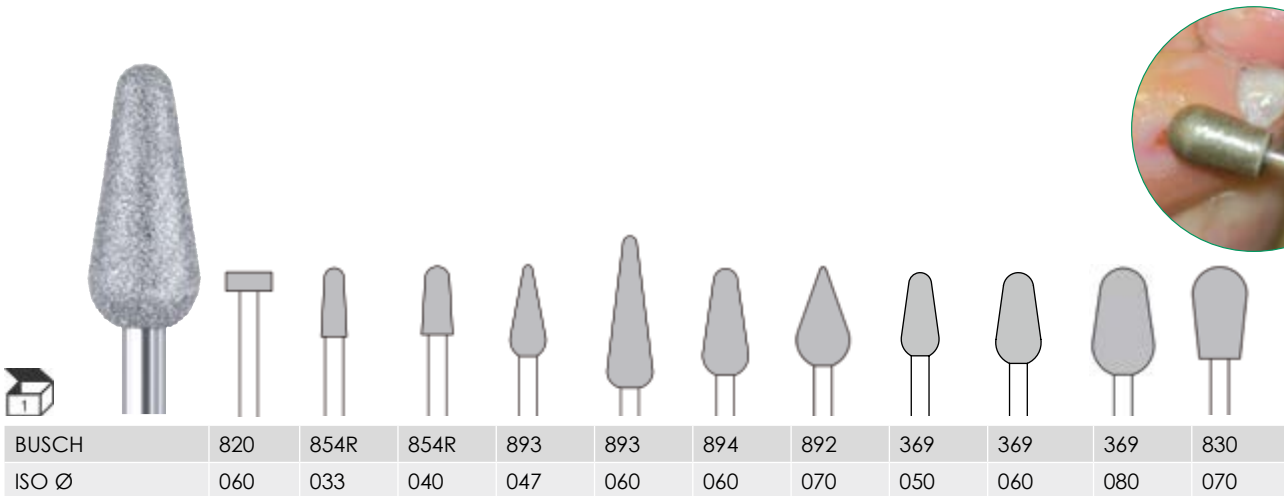
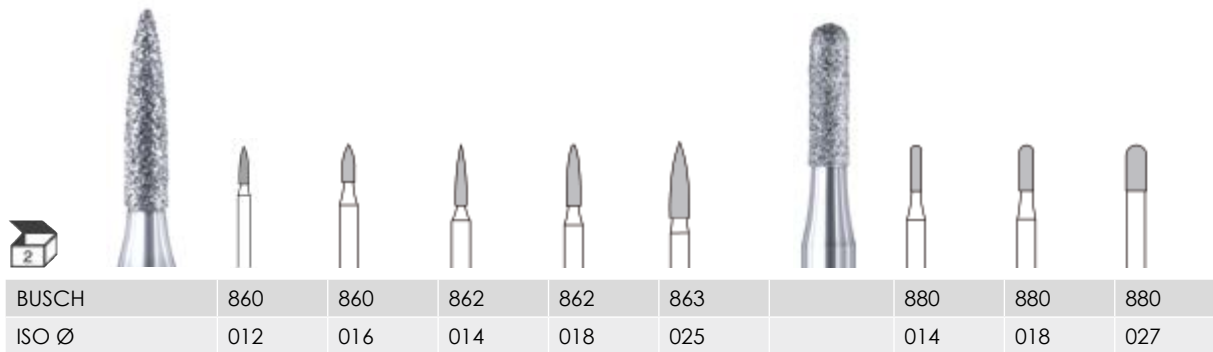
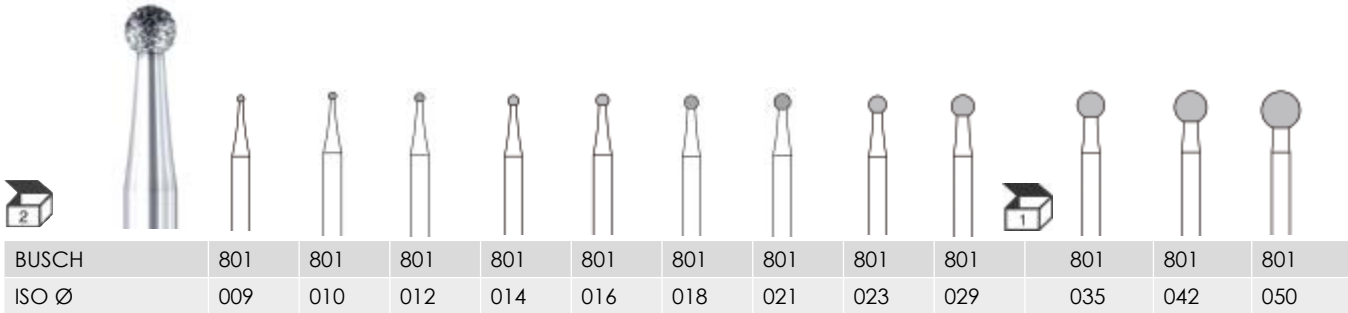

- für das Abtrennen überlanger verdickter oder mykotischer Nägel
- for cutting of very long gryptic or mycotic nails
- pour enlever les ongles très longs ou les ongles mycotiques
- para arrancar las uñas muy largas hinchadas y secas o uñas micóticas

mittlere Körnung

Hornhaut- und Nagelglättung
 Ebenen und Nacharbeiten von
 Acryl und Gel

medium grit

callus and nail smoothing
 smoothing and refinishing
 of acrylic and gel

grain moyen

lissage des callosités et des
 ongles
 egaliser et retouches
 l'acrylique et le gel

grano medio

alisado de la uña y de la
 callosidad
 para lisar y correcciones
 de acrílo y gel

konische Form

schützt den Nagelwall

cone shape

protects the nail wall

forme conique

protège le bord de l'ongle

forma cónica

protección del perioniquio

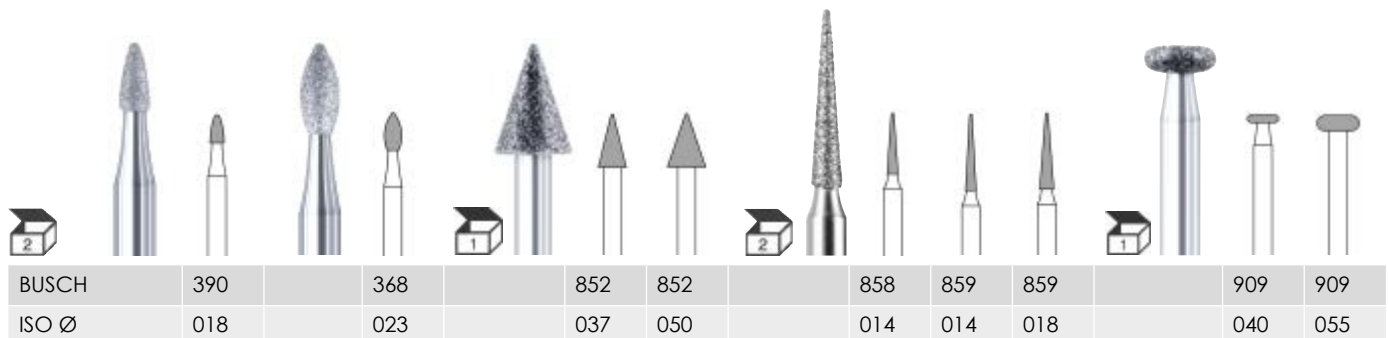
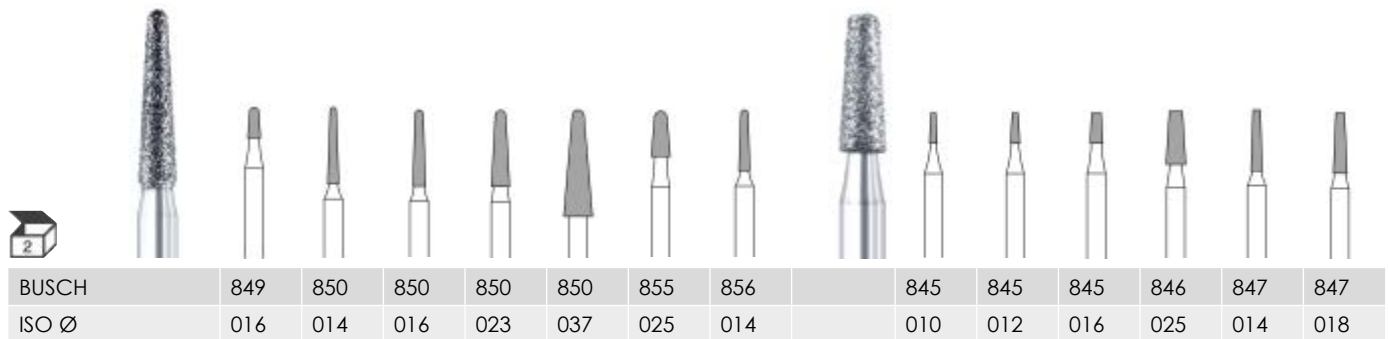
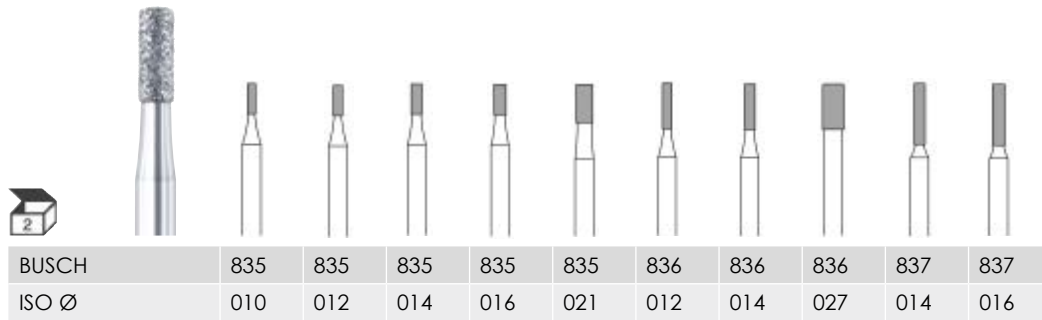
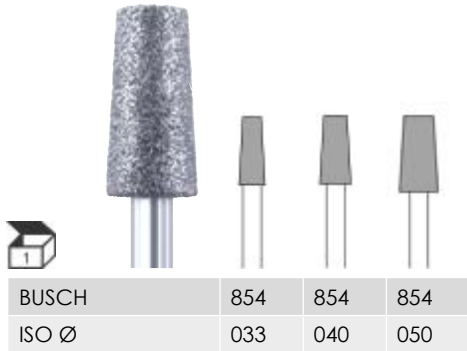

● **feine Körnung**
Feinbearbeitung von Haut
und Nägeln

fine grit
delicate treatment of
cuticle and nails

grain fin
traitement de finition de la
peau et des ongles

grano fino
trabajo de precisión de piel
y uñas

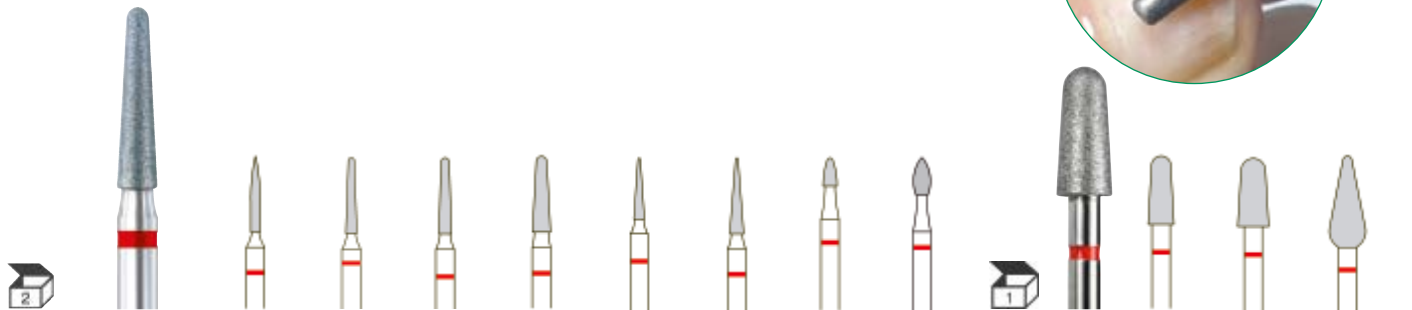
BUSCH	8863	8850	8850	8850	8858	8859	8390	8368		8854R	8854R	8893
ISO Ø	012	014	016	023	014	018	018	023		033	040	047

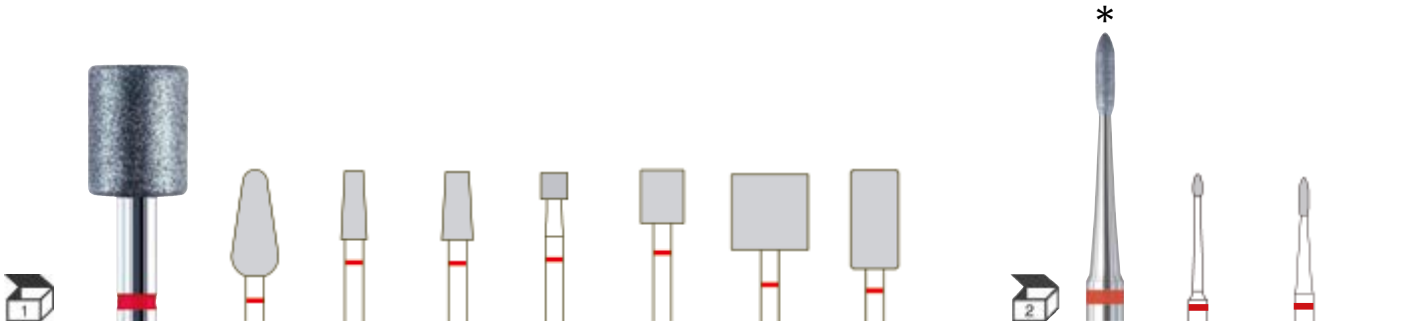

BUSCH	8894	8854	8854	8841	8840	8840	8840L			8407LF	8406LF
ISO Ø	060	033	040	033	055	100	062			012	012

● **extra feine Körnung**
Feinstbearbeitung von Haut,
Vorpulitur von Nägeln

extra fine grit
delicate treatment of cuticle,
prepolishing of nails

grain extra fin
super-finition de la peau,
prépolissage des ongles



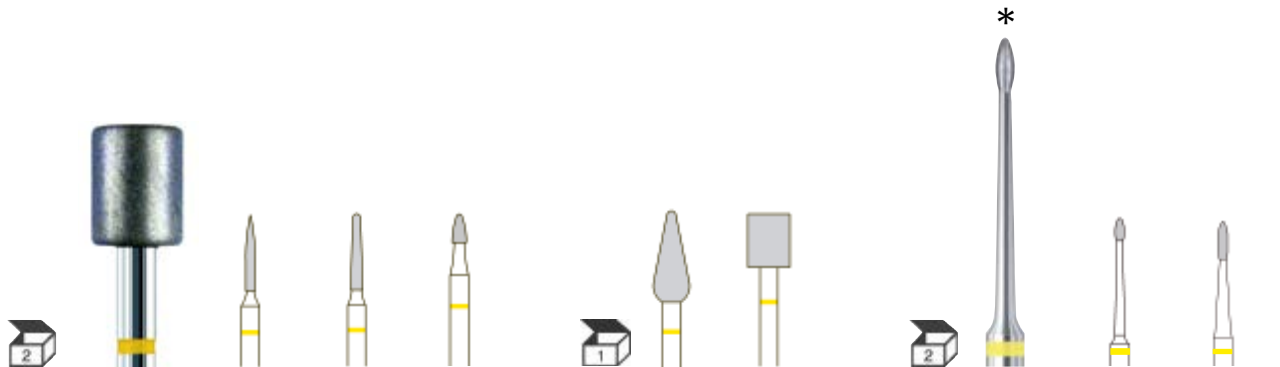





grano extra fino
trabajos precisos de piel,
prepulido de uñas



BUSCH	863EF	850EF	390EF		893EF	840EF				8407LEF	8406LEF
ISO Ø	012	016	018		047	055				012	012

* mehr Informationen siehe Seite 39/further information see page 39/
pour plus d'informations voir la page 39/ para más información ver pagina 39

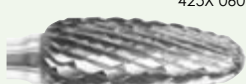

Verzahnungsart type of cuts type de denture tipos de dentado	Instrumentenbeispiel examples of instruments exemples d'instruments ej. de los instrumentos	Anwendung application application aplicación
Schnittfreundige Verzahnung mit Spezial-Querhieb (SXM) power cut with special cross-cut denture particulièrement sécante avec taille transversale spéciale dentado de alto rendimiento con corte transversal especial	 1SXM	sanftes Ausfräsen von Clavi und Nagelmykosen gentle removal of clavi and fungal nails pour l'élimination des cors et des mycoses d'ongles para la eliminación de callos y onicomocosis
SPEED-Verzahnung SPEED-Cut SPEED-Denture SPEED-Dentadura	 T426SPEED 060	Spezialverzahnung für Nägel mit passiver Sicherheit, mittlere Abtragsleistung special cut for nails, with passive safety, medium cutting performance pour ongles, denture spéciale avec sécurité passive, puissance d'abrasive moyenne dentado especial con seguridad pasiva para uñas, abrasión media
SPEED PLUS-Verzahnung SPEED PLUS-Cut SPEED PLUS-Denture SPEED PLUS-Dentadura	 T426SPEED PLUS 060	Spezialverzahnung für Nägel mit passiver Sicherheit, hohe Abtragsleistung special cut for nails, with passive safety, strong cutting performance pour ongles, denture spéciale avec sécurité passive, haute puissance d'abrasive dentado especial con seguridad pasiva para uñas, abrasión alta
grobe gerade schnittfreundige Verzahnung mit Querhieb (GQSR) coarse straight cut with cross cut denture droite grosse avec taille transversale dentado grueso recto con corte transversal	 424GQSR 060	grobes Beschleifen von Hyperkeratosen und Orthesenkunststoffen strong grinding of Hyperkerathosis and Orthesis silicones abrasion forte des hyperkératoses et des résines pour orthèses alisado grosero de hiperqueratosis y resina para ortesis
mittlere Verzahnung mit Querhieb (MQS) coarse medium cut with cross cut denture droite moyen avec taille transversale dentado medio recto con corte transversal	 425MQS 060	feines Beschleifen von Hyperkeratosen und Orthesenkunststoffen gentle grinding of Hyperkerathosis and Orthesis silicones abrasion fine des hyperkératoses et des résines pour orthèses alisado fino de hiperqueratosis y resina para ortesis.
sehr grobe X-Verzahnung (SGX) very coarse double cut denture croisée très grosse dentado muy grueso cruzado	 429SGX 060	starker Substanzabtrag massiv verdickter Nägel strong removal of thickened nails réduction de substance forte des ongles massivement épaissis conformación grosera de uñas hinchadas
grobe X-Verzahnung (GX) coarse double cut denture croisée grosse dentado grueso cruzado	 429GX 060	grobe Formgebung verdickter Nägel coarse modeling of thickened nails façonnage des ongles épaissis conformación grosera de uñas hinchadas
mittlere X-Verzahnung (X) medium double cut denture croisée moyenne dentado medio cruzado	 425X 060	gezielte Konturierung formveränderter Nägel specific outlining of nails with changed shapes pour le contour ciblé des ongles déformés contorno controlado de uñas deformadas
feine X-Verzahnung (FX) fine double cut denture croisée fine dentado fino cruzado	 425FX 060	Feinbearbeitung vorbehandelter Nägel delicate treatment of prepared nails traitement de finition des ongles prétraités tratamiento fino de uñas preacondicionadas
spezial Nagel Cut (SNC) special Nail Cut denture spéciale pour ongles dentado especial para uñas	 431SNC 065 *	Spezialverzahnung für besonders glatte Oberflächen special cut for very smooth surfaces denture spéciale pour des surfaces particulièrement lisses dentado especial para superficies extremadamente lisas

* = Stirn unverzahnt, * = front without cuts, * = front sans dentures, * = la frente sin dentado

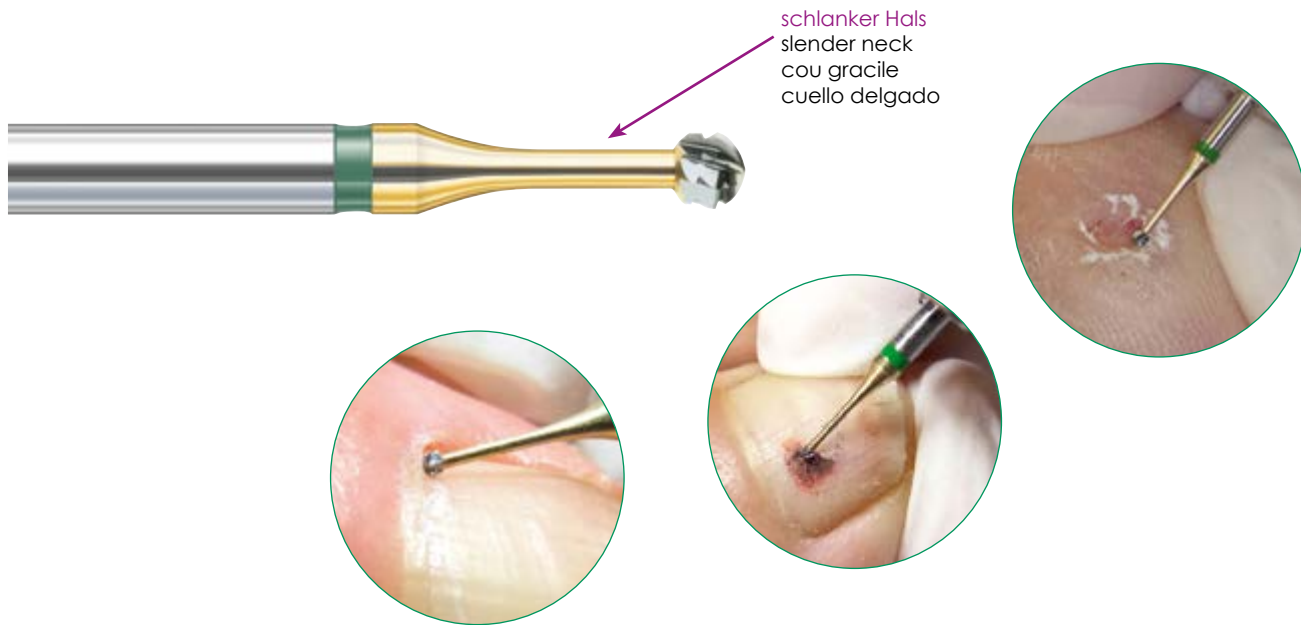

- für ein sanftes Ausfräsen von Clavi und Nagelmykosen sowie das Behandeln von grypotischen Nägeln und periungualen Verhornungen
- Durchbohren von Gel/Acryl zur Befestigung von Piercings im vorderen überstehenden Nagelspitzenbereich
- Anlegen von Vertiefungen in Gel/Acryl zur Aufnahme von Schmucksteinen, Einlegemotiven und Stickern aller Art
- mehr Übersicht auf das Behandlungsgebiet ermöglicht die schlanke Halskonstruktion
- lange Lebensdauer durch das Feinstkornhartmetall
- leichte Identifizierung durch goldfarbenen Hals und grünen Farbring

- pour l'élimination douce des cors et des mycoses d'ongles ainsi que pour le traitement des ongles grypotiques et des callosités périunguéales
- erçage du gel/acrylique pour la fixation des piercings au bout avant de la pointe de l'ongle
- réalisations des creux dans le gel/l'acrylique pour le placement des pierres de bijoux, des motifs d'application et des sticks de toutes sortes
- plus de visibilité sur la zone à traiter grâce au col fin
- une longévité accrue grâce au carbure à grain très fin
- identification facile grâce à la tige dorée et l'anneau vert

- for a gentle removal of clavi and fungal nail as well as the treatment of gryptic nails and periungual callus
- drilling through gel/acrylic to fix piercings on the front tip of the nail area
- to place deepenings in gel/acrylic so that all kinds of gems, inlaid motifs and stickers can be fixed
- the extremely slender neck enables a better overview of the treatment area
- longevity due to finest graincarbide
- the gold coloured neck and green ring ensures an easy identification

- para un lijado suave de callos y onicomicosis de las uñas, así como para el tratamiento de las uñas gripóticas y las cornificaciones periungulares
- Para el taladro de gel/acrilico para fijar de piercings en las partes fronteras del punto de las uñas
- Realización de ahondamiento en gel/acrilico para situar piedras preciosas, motivos de aplicación y bordadoras de cualquier modelo
- el delgado diseño del cuello permite más visibilidad al campo de tratamiento
- larga vida útil gracias al carburo de tungsteno de grano finísimo
- fácil identificación por el mango de color dorado y el anillo verde

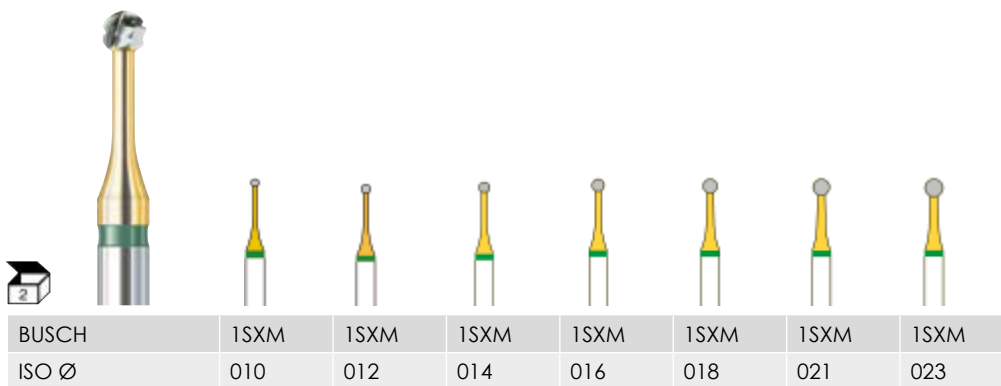

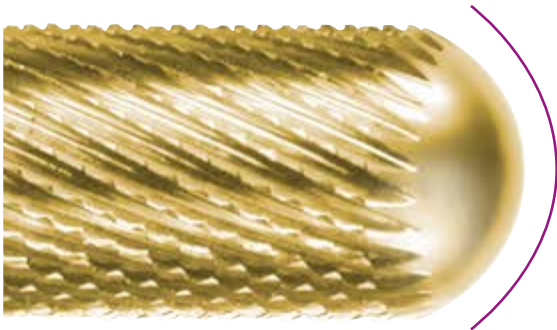

schnell - durch die effektiven SPEED-Verzahnungen

sicher - durch die nicht verzahnte Stirn bzw. glatte Arbeitsteilspitze

fast - due to the effective SPEED cuts

safe - due to the smooth top of the working part

rapide - grâce aux dentures efficaces SPEED

sûr - grâce à la pointe lisse de la partie travaillante sans denture

rápido - con dentados efectivos de SPEED

seguro - con la frente no dentada o respectivamente la punta pulida de la parte activa



Mit der goldfarbenen T-SPEED Hartmetall-Fräser Serie mit Titan-Nitrid-Beschichtung (TiN) erreichen Sie dank revolutionärer Verzahnungen und glatter Arbeitsteilspitze schnell und sicher optimale Behandlungsergebnisse.

With their revolutionary cuts and smooth safe-end working part, the golden T-SPEED series of carbide cutters with titanium nitride coating (TiN) produces optimum treatment results quickly.

Grâce à sa denture révolutionnaire et à la pointe lisse de la partie travaillante, la série dorée T-SPEED de fraises en carbure recouvertes de nitrure de titane (TiN) permet d'obtenir d'excellents résultats de traitement, rapide et en toute sécurité.

La serie de fresas doradas de carburo de tungsteno T-SPEED con revestimiento de nitruro de titanio (TiN) le proporcionará rápidamente y de forma segura resultados óptimos en el tratamiento, gracias al dentado revolucionario y a la frente lisa.

T-SPEED PLUS

- zügiger Abtrag von verdickten Nägeln und Bearbeitung von Acryl in der Nagelprothetik
- Bearbeitung von Acryl im Naildesign
- fast treatment on thick nails and acryl in the nail prothetics
- treatment of acryl for naildesign

- abrasion rapide des ongles épais et traitement du l'acrylique pour prothèse d'ongles
- traitement de l'acrilique dans la conception des ongles
- eliminación rápida de uñas hinchadas y tratamiento de acrílico para prótesis
- para el tratamiento de acrílicos durante el diseño de uñas



					
BUSCH	T425 SPEED PLUS	T426 SPEED PLUS	T429 SPEED PLUS	T431 SPEED PLUS	T434 SPEED PLUS
ISO Ø	060	060	060	065	050

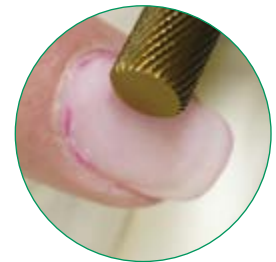

T-SPEED

- mittlerer Abtrag von verdickten Nägeln und Bearbeitung von Gel in der Nagelprothetik
- Bearbeitung von Gel im Naildesign
- treatment on thick nails and gel in the nail prothetics
- treatment of gel for naildesign

- abrasion moyenne des ongles épais et traitement du gel pour prothèse d'ongles
- traitement du gel dans la conception des ongles
- eliminación media de uñas hinchadas y tratamiento de gel para prótesis
- para el tratamiento de gel durante el diseño de uñas



							
BUSCH	T424SPEED	T425SPEED	T425SPEED	T426SPEED	T429SPEED	T429SPEED	T429SPEED
ISO Ø	060	040	070	060	040	060	070



			
BUSCH	T431SPEED	T431SPEED	T434SPEED
ISO Ø	031	065	050





Schaftbeschriftung zur besseren Identifizierung
Marking on shanks for a better identification
Inscriptions sur les tiges pour une meilleure identification
Inscripción del mango para una mejor identificación



- zur Bearbeitung stark verdickter, grypotischer Nägel und Hyperkeratosen sowie von Orthesenkunststoffe
- für Acryl, Gel und Naturnagel
- treatment of very thick gryphotic nails and hyperkeratosis as well as of orthosis silicone
- for acrylic, gel and natural nail
- pour le traitement des ongles très épais atteints d'onychogriphose et des hyperkératoses ainsi que de la résine pour orthèses
- pour l'acrylique, le gel et l'ongle naturel
- para el tratamiento de uñas muy hinchadas, enfermas y hiperkeratosis tanto como materiales para ortesis
- para acrílico, gel y uñas naturales

Fräser für Linkshänder
Cutters for left-handers
Fraises pour gauchers
Fresas para zurdos

GQSR-Verzahnung

grobe gerade schnittfreundige
Verzahnung mit Querhieb

GQSR-cut

coarse straight cut with
cross-cut

denture GQSR

denture droite grosse avec
taille transversale

dentado GQSR

dentado grueso recto con
corte
transversal

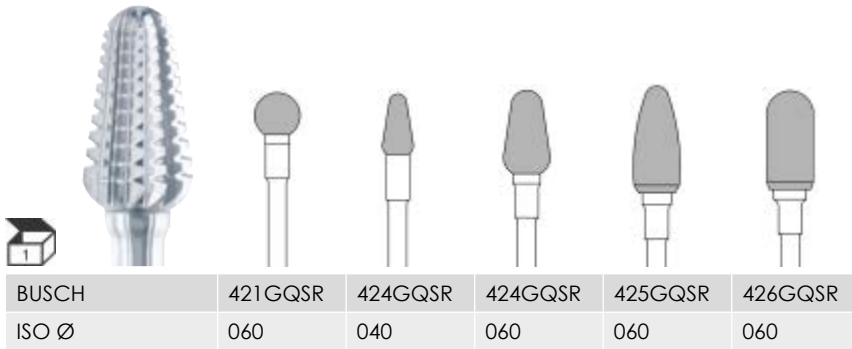

MQS-Verzahnung

mittlere Verzahnung mit Quer-
hieb

MQS-cut

medium cut with cross cut

denture MQS

denture moyenne avec taille
transversale

dentado MQS

dentado medio con corte
transversal

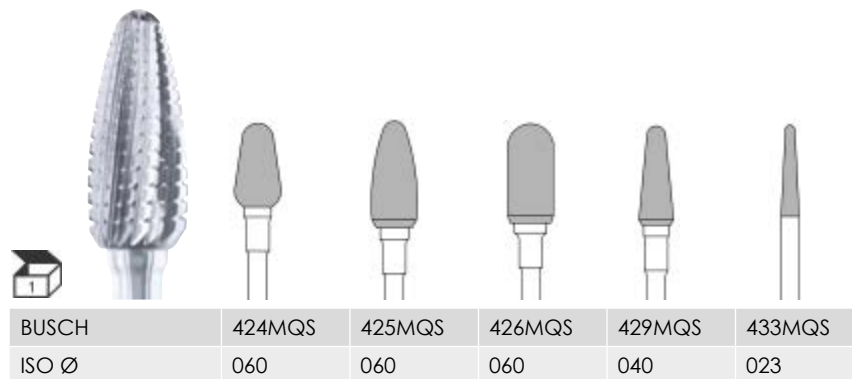

sehr grobe X-Verzahnung

starker Substanzabtrag bei
Holznägeln

very coarse double cut

the removal of hard nail
substance e.g. at gryptic nails

denture croisée très grosse

abrasion forte de substance
en cas d'onychosis

dentado muy grueso cruzado

reducción fuerte de sustancias,
p. ej. en uñas enfermas

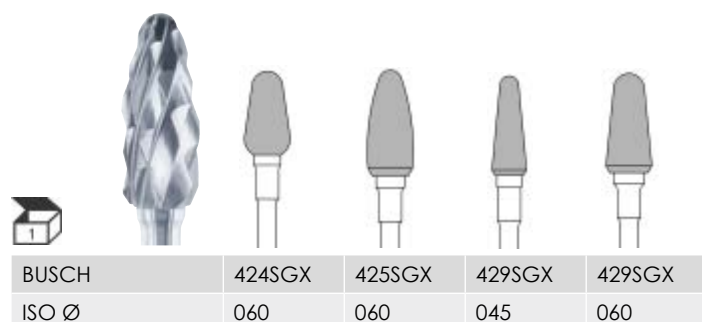

● grobe X-Verzahnung
grobe Formgebung bei
der Nagelbearbeitung

coarse double cut
rough designing at nail
treatment

denture croisée grosse
façonnage approximatif
lors du traitement des ongles

dentado grueso cruzado
modelado grueso del tratado
de la uña

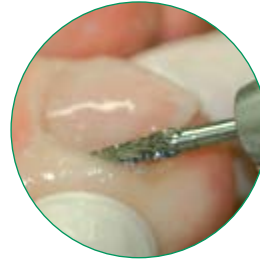
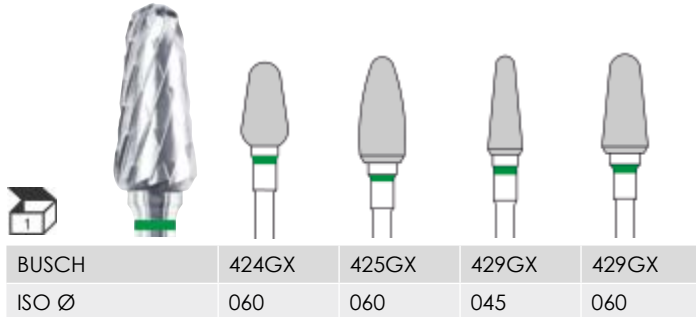

mittlere X-Verzahnung
gezielte Konturierung
z.B. mykotischer Nägel

medium double cut
specific outlining e.g. at
fungal nails

denture croisée moyenne
pour le contour p.e. aux ongles
atteints de mycose

dentado medio cruzado
trazado del contorno
determinado, p. éj. en uñas con
enfermedades, onicomicosis

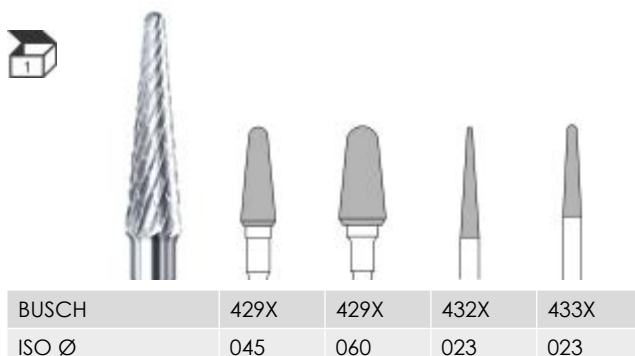
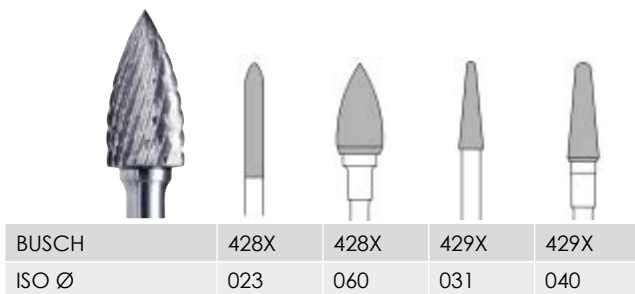
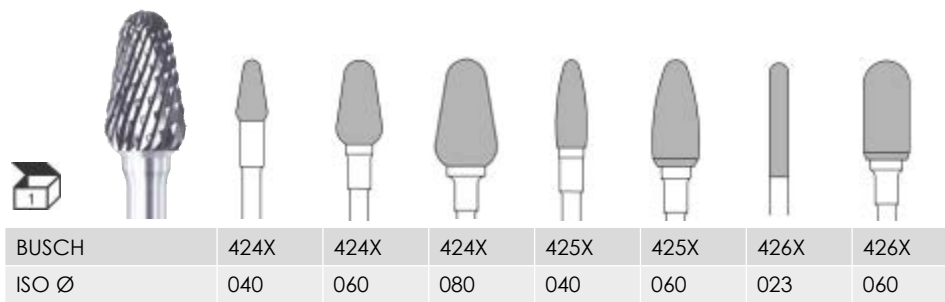

- zum Formen und Bearbeiten von Kunstnägeln
- shaping and working on artificial nails
- pour façonnage et traitement des ongles artificiels
- para dar forma y tratar uñas postizas

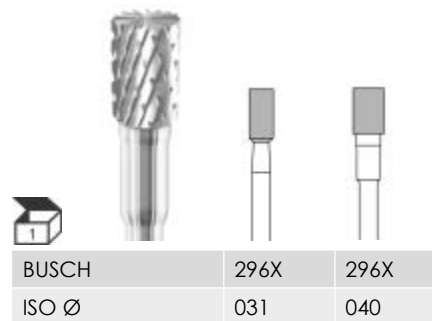

● **feine X-Verzahnung**
Feinbearbeitung von Nagelflächen vor der Politur

fine double cut
delicate treatment of the nail surface before polishing

denture croisée fine
finition des surfaces des ongles avant polissage

dentado fino cruzado
trabajo de precisión de la superficie de la uña antes del pulido

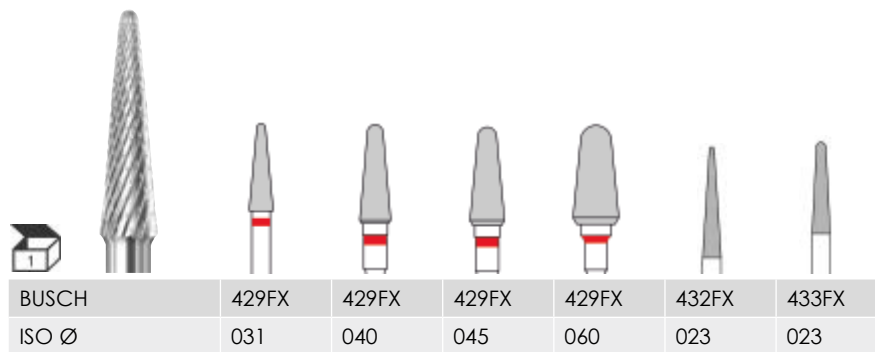
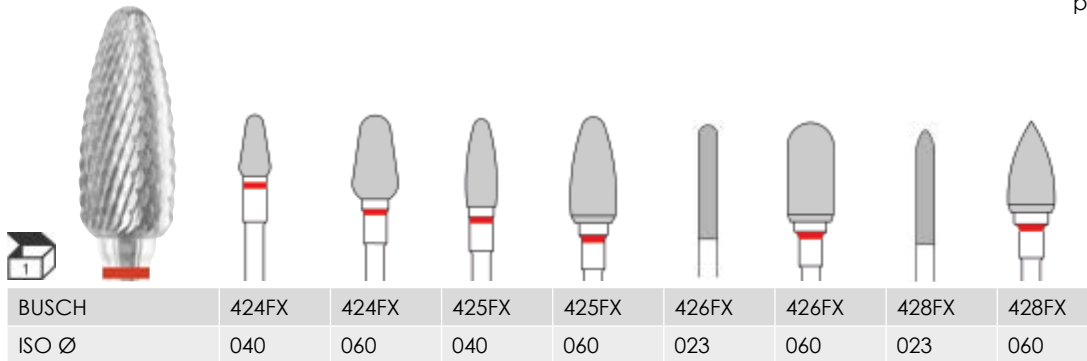

L-Type L = Fräser für Linkshänder/cutters for left-handers/fraises pour gauchers/fresas para zurdos

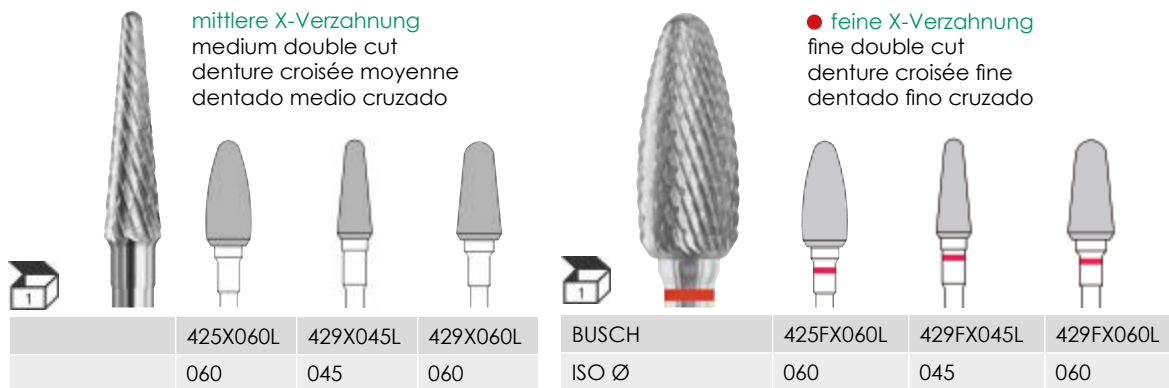

Stichfräser
pointed carbide cutter
fraise en carbure pointue
fresa de punta

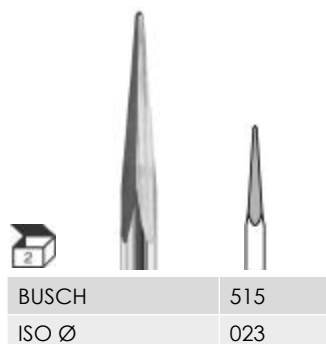

Stichfräser mit 4 Kant-Arbeits teil. Für die Nachbearbeitung und das Be- und Ausschneiden von Silikon und Orthesen.

Pointed carbide cutter with a special four edged working part. For finishing and cutting of silicone and orthosis.

Fraise en carbure pointue avec 4 pans. Pour la finition, le coupe et le découpage du silicone et des orthèses.

Fresa de punta con 4 cantos. Para el acabado, reclusión y corte de silicona y ortesis.

GQSR-Verzahnung
grobe gerade schnittfreundige
Verzahnung mit Querhieb

GQSR-cut
coarse straight cut with
cross-cut

denture GQSR
denture droite grosse avec
taille transversale

dentado GQSR
dentado grueso recto con
corte transversal

MIDIS

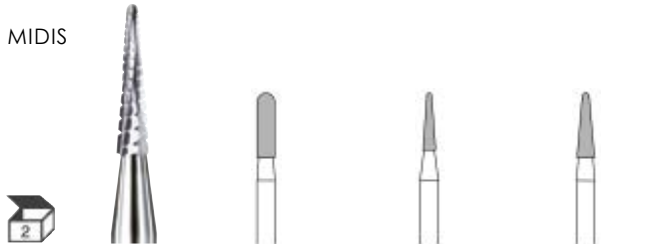

BUSCH	M426GQSR	M433GQSR	M433GQSR
ISO Ø	023	016	023

REGULAR

MIDIS

SHORTIES



MQS-Verzahnung
mittlere Verzahnung mit
Querhieb

MIDIS

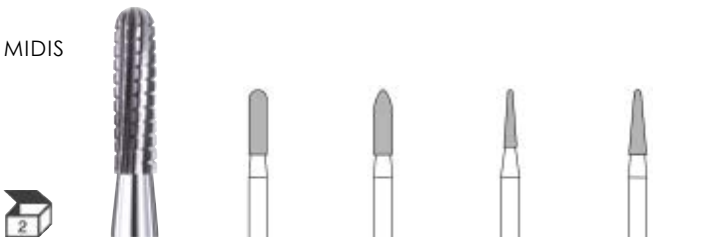

BUSCH	M426MQS	M428MQS	M433MQS	M433MQS
ISO Ø	023	023	016	023

MQS-cut
medium cut with cross cut

denture MQS
denture moyenne avec taille
transversale

dentado MQS
dentado medio con corte
transversal

SHORTIES



BUSCH	S423MQS	S427MQS
ISO Ø	014	023

mittlere X-Verzahnung (X)
z.B. für die Bearbeitung sowie
Nachbearbeitung von myko-
tischen Nägeln

MIDIS

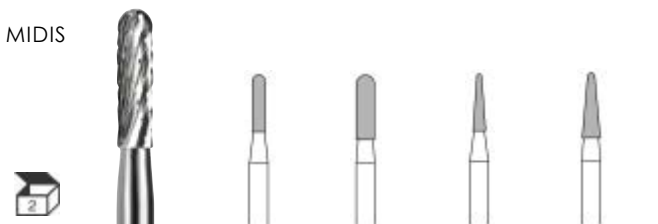

BUSCH	M426X	M426X	M433X	M433X
ISO Ø	016	023	016	023

medium double cut (X)
for the treatment as well as
the finishing of e.g. fungal
nails

denture croisée moyenne (X)
pour le traitement et la finition
p.e. des ongles atteints de
mycose

dentado medio cruzado (X)
para el tratamiento y correc-
ción p.ej. de uñas con efer-
medades (onicomicosis)

SHORTIES

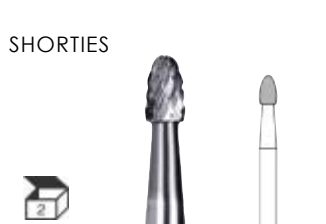

BUSCH	S423X
ISO Ø	023

● **feine X-Verzahnung (FX)**
Feinbearbeitung von Nagel-
flächen vor der Politur

MIDIS

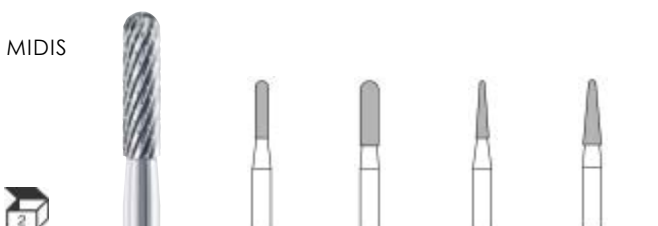

BUSCH	M426FX	M426FX	M433FX	M433FX
ISO Ø	016	023	016	023

fine double cut (FX)
delicate treatment of the
nail surface before polishing

denture croisée fine (FX)
finition des surfaces des ongles
avant polissage

dentado fino cruzado (FX)
trabajo de precisión de la
superficie de la uña antes del
pulido

SHORTIES



BUSCH	S423FX
ISO Ø	023

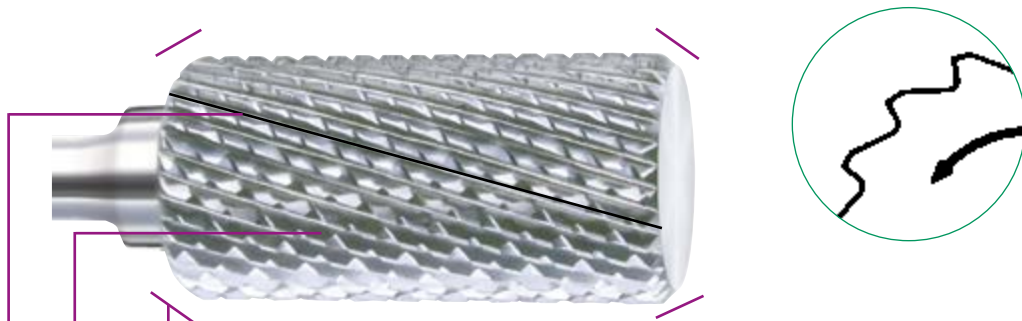

SNC Sicherheitsfasen minimieren ein Verletzungsrisiko
 SNC safety bevels minimize the risk of injury
 SNC chanfrein de sécurité minimise le risque de blessure
 la dentadura SNC con chanflán traseros de seguridad minima el riesgo de heridas

SNC Kreuzverzahnung für hohe Laufruhe und Abtragsleistung
 SNC double cut for greater abrasion performance and a smoother running
 SNC denture croisée pour une rotation très stable et une grande capacité d'abrasion
 Il dentado cruzado SNC para un alto giro suave y abrasión alta

SNC Hinterschliff an der Hauptschneide; glatte Oberflächen und lange Lebensdauer
 SNC background chamfer on the main cut; smooth surfaces and a long service life
 SNC dépouille à la lame principale; surface lisse et une grande longévité
 Il chanflán trasero de filo principal; superficies planas y duración larga

Die Hartmetall-Fräser-Serie SNC wurde speziell für die Bearbeitung von verdickten Naturnägeln sowie Kunstnagel-Materialien bei prothetischen Korrekturen entwickelt. Dosierte Abtragsleistung, ruhiger Lauf, glatte Oberflächen, lange Lebensdauer und eine sichere Handhabung zeichnen diese Produktserie aus.

The carbide cutter range SNC was specially developed for the treatment of thickened natural nails as well as artificial nail material for prosthetic corrections.

A greater abrasion performance, low vibration running, smooth surfaces, a long service life and a safer handling characterizes this product range.

La série des fraises carbure SNC est spécialement développée pour le traitement des ongles naturels épaissis et des ongles artificiels en cas de prothèses correctrices.

Elle se distingue par une grande capacité d'abrasion, une rotation calme, les surfaces lisses, une grande longévité et un maniement en sûreté.

La gama de fresas de carburo de tungsteno SNC ha sido desarrollado especialmente para el tratamiento de uñas hinchadas y del material de las uñas postizas en las correcciones protéticas.

Abrasion alta, giro suave, superficie plana, duración larga y un manejo seguro son las ventajas de esta gama de productos.

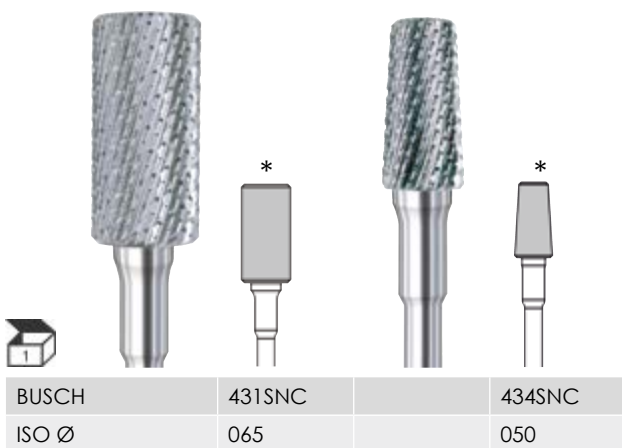

* = Stirn unverzahnt, * = front without cuts, * = front sans dentures, * = frente sin dentado



Vollkeramik Fräser
Full-ceramic cutter
Fraises tout-céramique
Fresa totalmente
cerámica

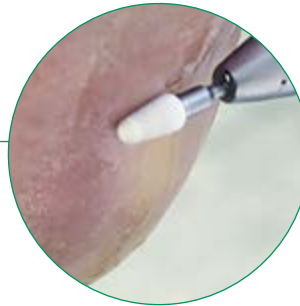

Die spezielle weiße Hochleistungskeramik besticht durch eine hervorragende Bruchzähigkeit und Härte. Das von 25% bis zu 60% geringere Eigengewicht ermöglicht ein sanfteres Fräsen, was bei der Behandlung von erkrankten Naturnägeln oder auch Kunstnägeln für Patient und Anwender spürbar sein kann. Patienten mit einer starken Metallallergie wird das Plus an Biokompatibilität entgegenkommen.

Die KERA Fräser sind selbstverständlich Medizinprodukte und für **alle zugelassenen Desinfektions- und Sterilisationsmaßnahmen geeignet**.

This special high-performance ceramic captivates through excellent fracture toughness and hardness. Its 25% respectively up to 60% lower weight facilitates smoother cutting, which both patient and user can noticeably experience during the treatment of diseased natural nails or artificial nails. Patients who have a strong metal allergy will benefit from the plus in biocompatibility.

KERA cutters are medical devices and **suited for all approved disinfection and sterilization methods**.

La céramique hautes performances blanche spéciale séduit par son excellente résistance à la rupture et sa dureté.



Le poids propre allégé allant 25% à 60% permet une abrasion plus douce, ce qui est ressenti aussi bien par le patient que l'utilisateur lors du traitement d'ongles naturels atteints de maladies ou encore d'ongles artificiels. Les patients souffrant d'une forte allergie aux métaux apprécieront l'avantage en biocompatibilité offert.

Les fraises KERA sont bien sûr des dispositifs médicaux et **conviennent aux mesures de désinfection et de stérilisation autorisées**.

La cerámica especial blanca de alto rendimiento impresiona por su excelente resistencia a la fractura y dureza.

El peso neto desde el 25% hasta el 60% menor permite un fresado más suave, lo que es una gran ventaja para el tratamiento de uñas naturales enfermas o uñas artificiales, puede ser notable para el paciente y el usuario. Los pacientes con una fuerte alergia a los metales se beneficiarán del aumento de la biocompatibilidad.

Las fresas KERA son, por supuesto, productos médicos y **adecuados para las medidas de desinfección y esterilización aprobadas**.

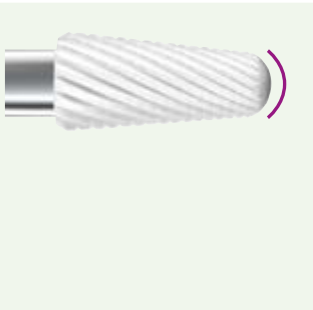
Verzahnungsart type of cuts type de denture tipos de dentado	Instrumentenbeispiel examples of instruments exemples d'instruments ej. de los instrumentos	Anwendung application application aplicación
grobe gerade Verzahnung, Querhieb (GQSR) coarse straight cut, cross cut denture droite grosse avec taille transversale dentado grueso recto y corte transversal		sehr hohe Abtragsleistung, für grypotisch verdickte Nägel, Orthesenkunststoffen, Acryl very high abrasion performance, for thick gryphotoc nails, orthesis silicone, acrylic un pouvoir abrasif très élevé un rendimiento de arranque muy elevado
mittlere X-Verzahnung (X) medium double cut denture croisée moyenne dentado medio cruzado		hohe Abtragsleistung, gezielte Konturierung, Gel with high abrasion performance, specific outlining, gel un pouvoir abrasif élevé un rendimiento de arranque elevado
feine X-Verzahnung (FX) fine double cut denture croisée fine dentado fino cruzado		für die Feinbearbeitung, Nagelhautbearbeitung for delicate treatment, cuticle treatment pour un traitement délicat. Traitement des cuticules Para un tratamiento delicado. Tratamiento de cutículas
SPEED-Verzahnung SPEED-Cut SPEED-Denture SPEED-Dentadura		mit passiver Sicherheit, unverzahnte Stirn , empfehlenswert bei Diabetikern, universal einsetzbar bei Gel und Acryl with passive safety, front without cuts , recommended for diabetic patients, universal use for gel and acrylic Avec sécurité passive front non denté recommandée pour les patients diabétiques, utilisation universelle pour le gel et les acryliques Con seguridad pasiva, frente no dentado, recomendada para pacientes diabéticos, uso universal para gel y acrílica.

SPEED-Verzahnung
mit passiver Sicherheit
für verdickte Nägel, universell
einsetzbar
für Gel und Acryl

SPEED-cut
with passive safety for
for thick nails, suitable
for universal use
gel and acrylic material

SPEED-denture
avec la sécurité passive
pour les ongles épais, usage
universel
pour le gel et l'acrylique

SPEED-dentado
con seguridad pasiva
para uñas hinchadas y
uso universal
para gel y acrílico

Passive Sicherheit • passive safety
sécurité passive • seguridad pasiva



lila = Stirn unverzahnt
purple = front without cuts
violet = front sans dentures
morado = parte delantera sin dentado



BUSCH	K425SPEED	K429SPEED	K431SPEED
ISO Ø	060	060	060

grobe gerade Verzahnung
Querhieb
für gryphotisch verdickte Nägel
und das zügige Ausfräsen von
Orthesenkunststoffen
mit sehr hoher Abtragsleistung
für Acryl

coarse straight cut cross
cut
for thick gryphot nails and
rapid removal of orthosis
silicone
with very high abrasion
performance for acrylic
material

denture droite grosse
taille transversale
pour les ongles épais atteint
d'onychogriphose et le fraisage
de la
avec un pouvoir abrasif perfor-
mance for acrylic material très
élevé pour l'acrylique

dentado grueso recto
y corte transversal
para el tratamiento de uñas
muy hinchadas y resina para
ortésas
con abrasión muy alta para
acrílico





BUSCH	K424GQSR	K425GQSR	K429GQSR	K432GQSR	K433GQSR
ISO Ø	060	060	040	023	023

mittlere X-Verzahnung
für eine gezielte Konturierung
formveränderter oder
mykotischer Nägel
mit hoher Abtragsleistung
für Gel

medium double cut
for specific outlining
of misshapen or fungal nails
with high abrasion perfor-
mance for gel

denture croisée moyenne
pour le contour ciblé des ongles
déformés ou des ongles épais
mycosique
avec un pouvoir abrasif élevé
pour le gel

dentado medio cruzado
para un contorno especial
de uñas deformadas o uñas
micóticas
con abrasión alta para gel
elevé pour le gel

BUSCH	K424X	K424X	K425X	K426X	K429X	K429X	K432X	K433X	K433X
ISO Ø	040	060	060	023	040	060	023	016	023

feine X-Verzahnung
für Feinbearbeitung vorbehan-
delter Nägel und Nagelhaut

fine X-cut
for delicate treatment of
pre-treated nails and cuticle

denture croisée fine
pour la finition des ongles
et des cuticules prétraités

dentado fino cruzado
para el acabado finio de
uñas y cutículas pretratadas

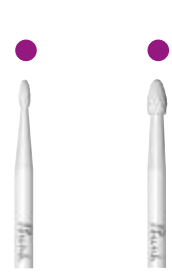
BUSCH	K423FX	K423FX
ISO Ø	014	023







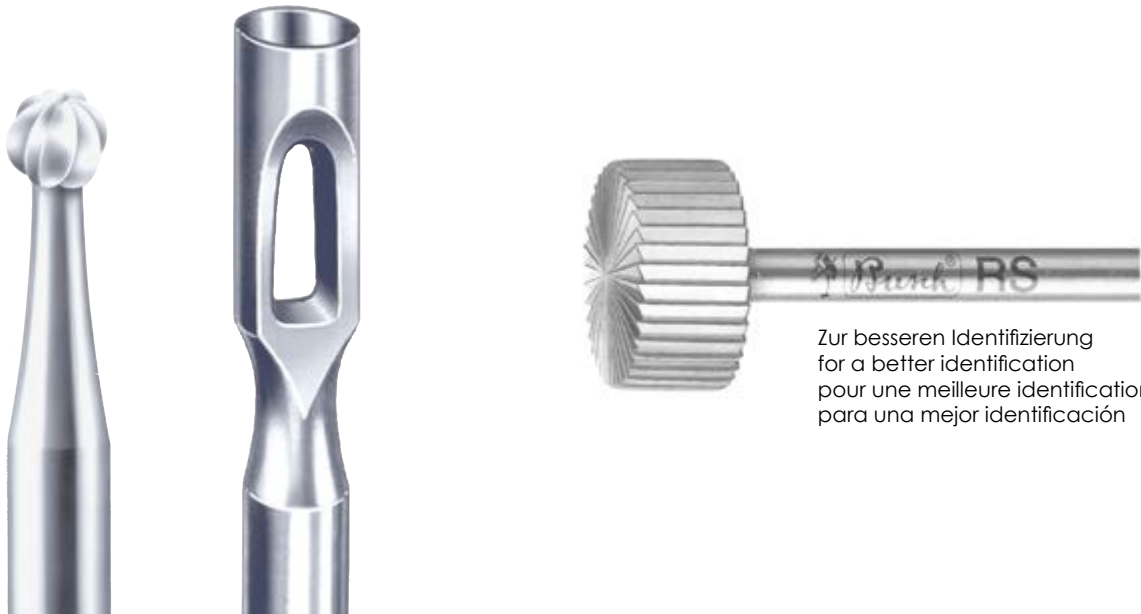

- = Vollkeramik Fräser
- Full-ceramic cutter
- Fraises tout-céramique
- Fresa totalmente cerámica



Stahl-Fräser, rostsicher
Stainless steel cutters
Fraises en acier inoxydable
Fresas de acero inoxidable



Zur besseren Identifizierung
for a better identification
pour une meilleure identification
para una mejor identificación

Verzahnungsart type of cuts type de denture tipos de dentado	Instrumentenbeispiel examples of instruments exemples d'instruments ej. de los instrumentos	Anwendung application application aplicación
mittlere Verzahnung medium cut denture moyenne dentado medio	 1RS 023  75RS 060	entfernen von Hämatomen und Hühneraugen unter der Nagelplatte removal of haematoma and corns under the nail surface enucléation des hématomes et des cors sous unguéaux eliminación de hematomas y callos bajo la uña wirksame Nagelbearbeitung efficient nail treatment traitement efficace de l'ongle tratamiento eficaz de las uñas
mittlere Verzahnung, Querhieb medium cut, cross cut denture moyenne, taille transversale dentado medio, corte transversal	 11RS 023  85RS 060	Bearbeitung von Verhornungen und Hühneraugen treatment of very thick callus and corns traitement de kératoses et cors tratamiento de cornificaciones y callos zügiges Abtragen von Hornhaut fast abrasion of callus abrasion rapide de callosité rápida eliminación de callosidad
feine Verzahnung, Querhieb fine cut, cross cut denture fine, taille transversale dentado fino, corte transversal	 95RS 060	Glätten von Hornhaut smoothing of callus lissage de callosité alisado de callosidad
Hohlfräser hollow instruments fraise creuse fresa hueca	 225RS 023	Entfernen von Hühneraugen, Schwielen und Ausfräsen von Hornhautrillen removal of corns, callus and to ream callus grooves l'enucléation de cors, kératoses et traitement des sillons cornés eliminación de callo, callosidades y fresado de estrías córneas
Polygonales Arbeitsteil ohne scharfe Schneiden polygonal working part without sharp blades partie travaillante polygonale sans coupants parte de trabajo provista polygonal, sin cortantes vivos	 406L-RS 012	Entfernen von Nagelfalzablagerungen und überstehender Nagelhaut removal of nail fold deposits and protruding cuticles enlèvement du dépôt des sillons et de la cuticule eliminación de depósitos dentro de la ranura de la uña y de la cutícula

RS = Rostsicher, stainless steel, inoxydable, inoxidable

- die Verwendung von RS-Stahl sichert optimalen Korrosionsschutz auch nach der Sterilisation
- l'utilisation d'acier inoxydable assure la protection contre la corrosion aussi après la stérilisation
- using of stainless steel ensures an optimal anti-rust protection also after sterilization
- el uso de acero inoxidable permite obtener una óptima protección anticorrosiva de los instrumentos también después de la esterilización

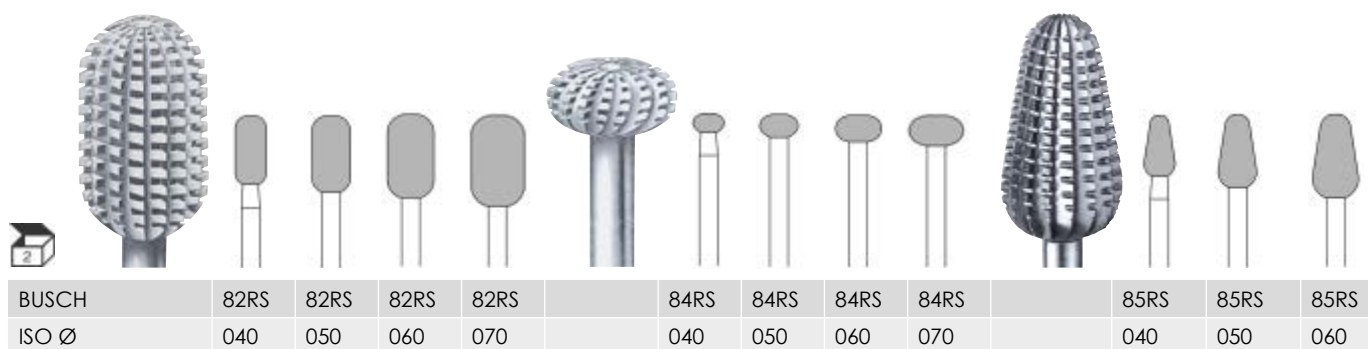
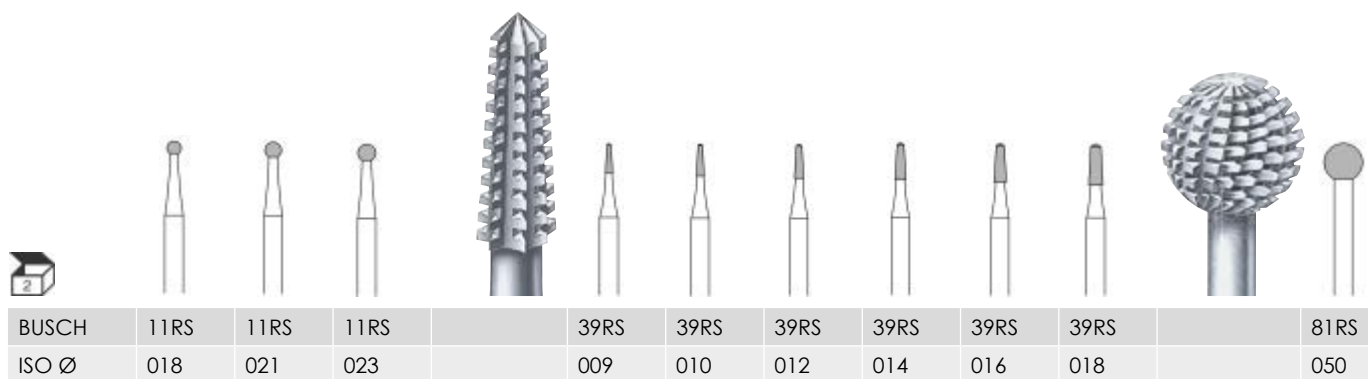
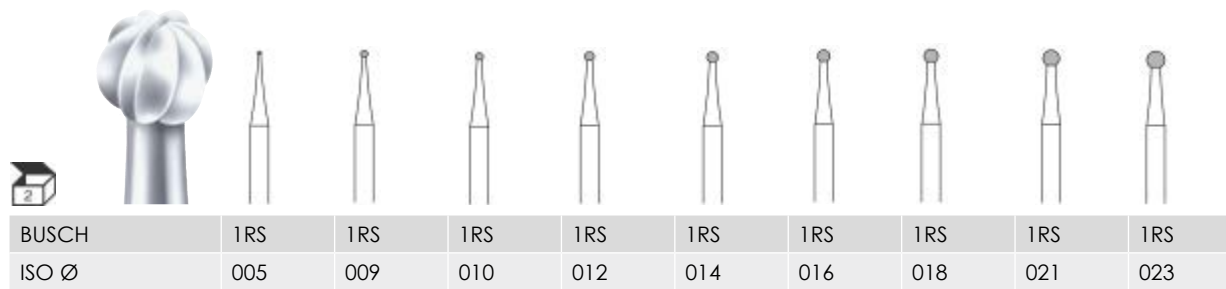



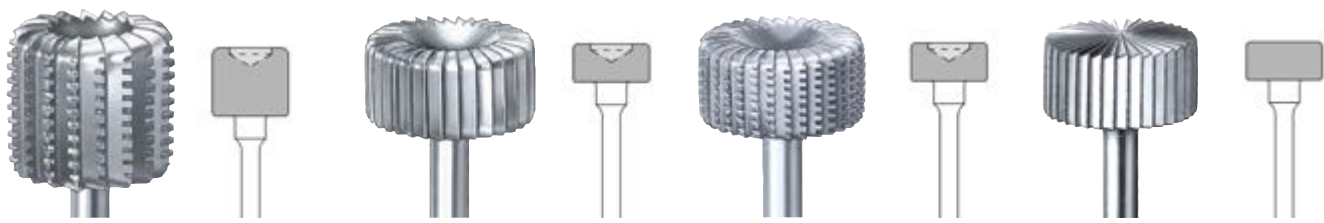

BUSCH	91RS			92RS		95RS	95RS	95RS
ISO Ø	050			050		050	060	070

BUSCH	135RS			136RS		137RS		138RS
ISO Ø	100			100		100		100

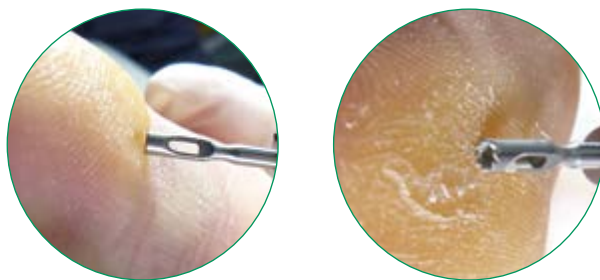



BUSCH	224RS	224RS	224RS		225RS	225RS	225RS
ISO Ø	018	023	027		018	023	027



BUSCH		228RS	228RS
ISO Ø		040	060



← ohne Schneiden
no blades
pas de lames
sin cortantes vivos

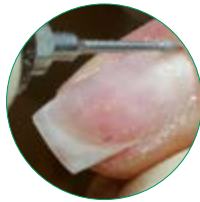

407RS + 406L-RS

polygonales Arbeitsteil ohne scharfe Schneiden

- für die schonende Entfernung von Ablagerungen in der Nagelfalz
- für die schonende Entfernung der Kutikula
- für flächiges Arbeiten empfehlen wir die Variante 406L-RS
- grobe Diamantschleifer oder verzahnte Instrumente hinterlassen bei dieser Anwendung ungewollte Riefen auf dem Nagel

polygonal working part without sharp blades

- for the gentle removal of deposits in the nail fold
- for the gentle removal of the cuticle
- we recommend the version 406L-RS for widearea work
- by this application diamond instruments with coarse grit or rather instruments with cuts leave unintended grooves on the nail

partie travaillante polygonale sans lames coupantes

- pour enlever avec ménagement le dépôt dans les sillons de l'ongle
- pour enlever avec ménagement la cuticule
- pour le traitement des grandes surfaces nous recom mandons la forme 406L-RS
- les instruments diamantés avec un grains gros et les instruments avec dentures provoquent des rainures indésirables sur l'ongle

parte de trabajo provista polygonal, sin cortantes vivos

- para eliminar, de manera cuidadosa, depósitos dentro de la ranura de la uña
- para eliminar, de manera cuida-dosa, la cuticula
- para un trabajo plano recomendamos la variante 406L-RS
- los instrumentos diamantados para de grano grueso o dentados dejan, en este caso, estrías indeseadas en las uñas

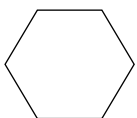

Draufsicht
top view
vue d'en haut
vista de encima

mit diamantiertem Arbeitsteil
with diamond coated working part
avec partie travaillée diamantée
parte activa diamantada

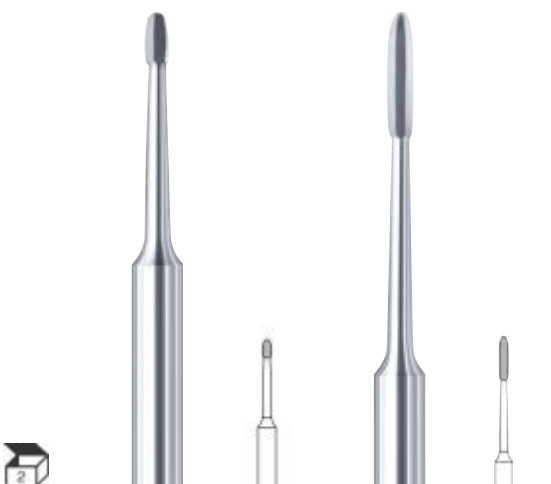

BUSCH	407RS	406L-RS
ISO Ø	012	012

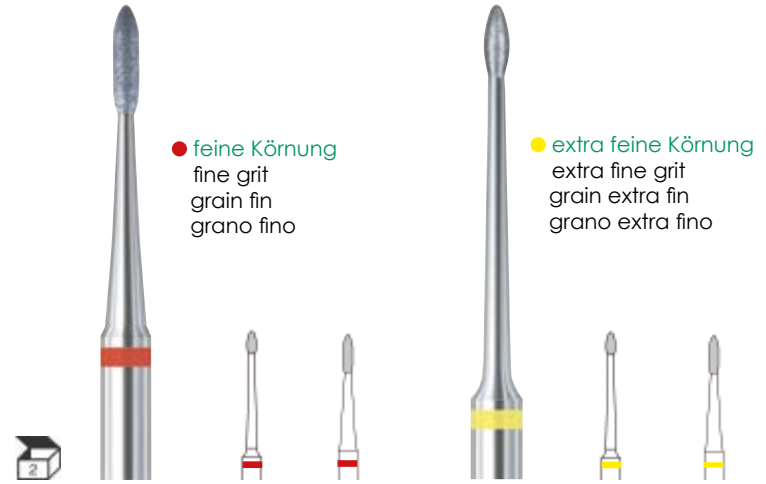

● feine Körnung
fine grit
grain fin
grano fino

● extra feine Körnung
extra fine grit
grain extra fin
grano extra fino



BUSCH	8407LF	8406LF	8407LEF	8406LEF
ISO Ø	012	012	012	012



Schleifkörper, Polierer, Bürsten
 Abrasives, polishers, brushes
 Abrasifs, polissoirs, brosses
 Abrasivos, pulidores, cepillos

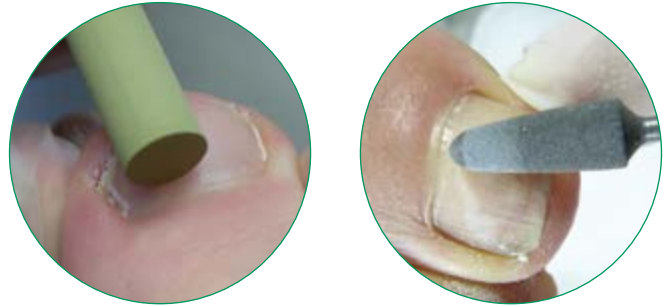

Material materiel matériel material	Instrumentenbeispiel examples of instruments exemples d'instruments ej. de los instrumentos	Anwendung application application aplicación
Edelkorund, rosa high-grade corundum, pink corindon affiné, rose corindon fino, rosa	 652 033	Für feine Schleifarbeiten an Nagel und Haut for fine grinding work on nail and cuticle pour l'abrasion fine de l'ongle et de la peau para la abrasion fina de uña y piel
Edelkorund, weiß high-grade corundum, white corindon affiné, blanc corindon fino, blanco	 524 055	Nagelprothetik und Spangentechnik nail prosthetics and brace technique prothèse d'ongle et l'orthonyxie prótesis de la uña y técnica de abrazadera
Silikon, Siliciumkarbid (SiC) silicone, silicon carbide (SiC) silicone, carbure de silicium (SiC) silicona, carburode silicio (SiC)	 9629 080 9625 080	Vorpolitur von Nägeln und Nagelprothesen prepolishing of nails and nail prosthesis prépolissage des ongles et des prothèses d'ongle prepulimento de uñas y prótesis Glanzpolitur von Nägeln und Nagelprothesen high-lustre polishing of nails and nail prosthesis polissage spéculaire des ongles et des prothèses d'ongle pulimento brillo de uñas y prótesis
Ziegen- und Pferdehaar goat and horsehair poils de chèvre et cheval cerdas de cabra y caballo	 9738 220 9736 140	Nagelreinigung, Nagelpolitur mit Paste und Instrumentenreinigung nail cleaning, nail polishing with paste and cleaning of instruments nettoyage de l'ongle, polissage de l'ongle à l'aide d'une pâte et nettoyage d'instruments limpieza de las uñas y pulimento con pasta y limpieza de los instrumentos

Edelkorund (Al₂O₃), rosa
 für feine Schleifarbeiten
 an Nagel und Haut

high-grade corundum (Al₂O₃), pink
 for fine grinding work on nails
 and cuticle

corindon affiné (Al₂O₃), rose
 pour l'abrasion fine de l'angle
 et de la peau

corindón fino (Al₂O₃), rosa
 para empleos abrasivos
 de uñay piel

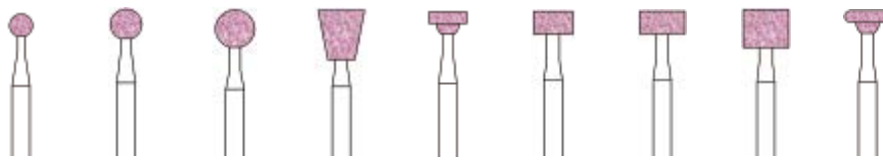
BUSCH	601	602	603	609	619	620	623	624	627
ISO Ø	030	040	050	060	050	050	060	060	060

BUSCH	636	637	638	639	640	646	648	650	652	656	657	658
ISO Ø	025	025	030	035	050	018	020	028	033	040	050	065

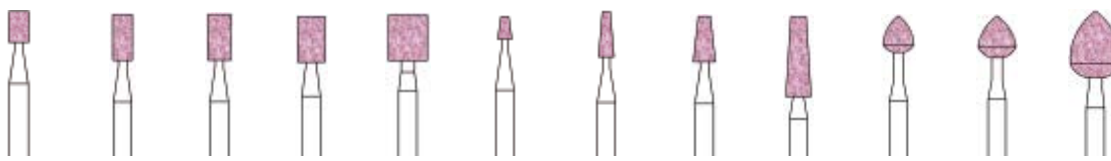
BUSCH	661	662	663	665	666	671	677	682
ISO Ø	030	035	050	065	033	050	050	060

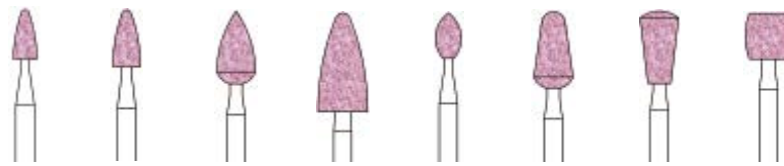

BUSCH	760	712	716	743	744	749
ISO Ø	065	095	160	135	110	130

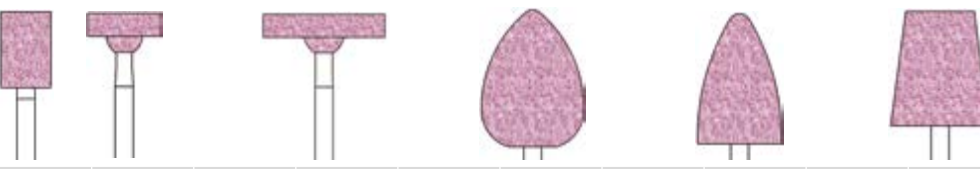
Edelkorund (Al₂O₃), weiß
 Nagelprothetik und
 Spangentechnik

high-grade corundum (Al₂O₃), white
 nail prosthetics and brace
 technique

corindon affiné (Al₂O₃), blanc
 prothèse d'ongle et
 l'orthonyxie

corindón fino (Al₂O₃), blanco
 prótesis de la uña y técnica
 de abrazadera

BUSCH	524	524
ISO Ø	055	100



- Politur des Nagelrückens bei der Nagelprothetik
- Politur an Acrylaten und Nagelprothesen
- Abrunden und feine Nachbearbeitung von Nagelrändern
- Glätten empfindlicher Hautbereiche
- Glätten rauer Oberflächen von Naturnagel und/oder Gel/Acryl

- polishing of the nail surface in nail prosthetics
- polishing of acrylates and nail prosthesis
- fine rounding-off of the nail edges
- smoothing sensitive skin areas
- smoothing of rough surfaces of natural nails and/or gel/acrylic

- polissage du dos de l'ongle lors d'un traitement prothétique
- polissage des acrylates et des prothèses d'ongle
- pour le contour et les finitions des bords de l'ongle
- lissage des parties de la peau sensibles
- lissage des surfaces râpeuses des naturels et/ou de gel/acrylique

- pulimento de la superficie de uña y de la prótesis
- pulimento de la prótesis y acrilatos
- para prepulir el lado trasero de la prótesis de uña
- para el alisado de partes de piel sensitivas
- Alisado de superficies rugosas de uñas naturales y/o de gel/acrílico

Glätten, grün

SiC, Silikon, Korngröße grob
SiC, Silicone, Grit size coarse
SiC, silicone, Taille de grain gros
SiC, silicona, Tamaño de grano

smoothing, green

lissage, vert

alisado, verde



BUSCH	9626G	9626G	9626G	9628G	9628G	9627G	9629G
ISO Ø	055	100	120	065	100	080	080

Politur, anthrazit

SiC, Silikon, Korngröße mittel
SiC, Silicone, Grit size medium
SiC, silicone, Taille de grain moyen
SiC, silicona, Tamaño de grano

polishing, anthrazite

polissage, anthrazite

pulimento, antracita



BUSCH	9626	9626	9626	9628	9628	9627	9629
ISO Ø	055	100	120	065	100	080	080

Endpolitur, khaki

SiC, Silikon, Korngröße fein
SiC, Silicone, Grit size fine
SiC, silicone, Taille de grain fin
SiC, silicona, Tamaño de grano

end-polishing, khaki

polissage final, kaki

pulimento final, caqui



BUSCH	9622	9622	9622	9624	9624	9623	9625
ISO Ø	055	100	120	065	100	080	080

Schwabbel
Polishing buff
Disque à polir
Discos pulidores



Microfaser-Schwabbel
abschließende Hochglanz-
politur nach Pasteneinsatz

**micro fibre-
polishing buffs**
final high-lustre polishing
after use of paste

**disque à polir de
microfibre**
polissage final après
utilisation d'une pâte

**discos pulidores-
micro fibra**
para el pulimento final
de alto brillo tras la
utilización de pasta



BUSCH		9644	
ISO Ø		250	

**SOFT WHEELS,
imprägnierte
Baumwollschwabbel**

Politur von gesunden Natur-
Nägeln und Kunstnagelmaterial
(Trockentechnik empfohlen)

**SOFT WHEELS,
impregnated
cotton buffs**

polishing of healthy natural nails
as well as artificial nail material
(dry technique is recommen-
ded)

**SOFT WHEELS,
meulette coton
imprégnées**

polissage des ongles naturels
sains et de matière à ongles
artificiels (technique à sec
conseillée)

**SOFT WHEELS,
discos de algodón
impregnados para**

pulido de uñas naturales
sanas y material de uñas
artificiales (técnica en
seco recomendada)

Vorpolitur, grün
Edelkorund (Al₂O₃)
Korngröße mittel
pre-polishing, green
corundum (Al₂O₃)
grit size medium
prépolissage, vert
corindon (Al₂O₃)
taille de grain moyen
prepulimento, verde
corindon (Al₂O₃)
tamaño de grano media



Glanzpolitur, rosa
Edelkorund (Al₂O₃)
Korngröße extra fein
high-lustre polishing, pink
corundum (Al₂O₃)
grit size extra fine
polissage brillant, rose
corindon (Al₂O₃)
taille de grain extra fin
pulimento brillo, rosa
corindon (Al₂O₃)
tamaño de grano extra fino



BUSCH		9544M	
ISO Ø		220	



BUSCH		9544F	
ISO Ø		220	

Träger, rosticherer Stahl
mandrels, stainless steel
mandrin, inoxydable acier
mandril, inoxidable acero

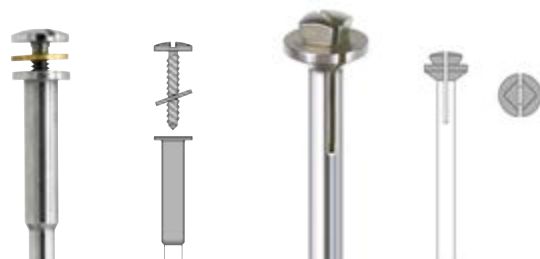

BUSCH		305RS		313RS
ISO Ø		050		060

Ziegenhaar, weich
für die Nagelpolitur
für die Nagelreinigung

goat hair, sleek
for the polishing of nails
for the cleaning of nails

poils de chèvre, doux
pour le polissage des ongles
pour le nettoyage des ongles

cerda de cabra, blandas
• para el pulimento de las uña
• para la limpieza de las uñas



BUSCH	9738			9738			9739
ISO Ø	140			220			100

Pferdehaar, hart
für die Reinigung von Stahl-
und Hartmetallinstrumenten

horse hair, hard
for the cleaning of steel- and
carbide instruments

poils de cheval, dur
pour le nettoyage
d'instruments en acier et en
carbure

cerdas de caballo, duras
para la limpieza de instrumentos
de acero y tungsteno



BUSCH	9736		
ISO Ø	140		

Bürsten, Polierer und Schwabbel werden im Bereich der Podologie als „Kosmetische Produkte“ angesehen und erhalten deshalb kein CE-Zeichen.

Brushes, polishers and polishing buffs are considered „cosmetic products“ in podiatry and therefore do not have a CE-mark.

Étant considérés comme „instruments cosmétiques“ les brosses, polissoirs et disques à polir utilisés en podologie ne portent donc pas de marquage CE.

Los cepillos y discos pulidores se consideran „productos cosméticos“ en el sector de la podología, y no reciben por tanto el distintivo CE.

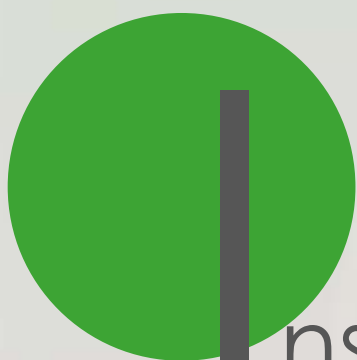

Instrumentensätze

Sets of instruments

Sets d'instruments

Sets de instruments





Instrumentensätze
Sets of instruments
Sets d'instruments
Sets de instruments

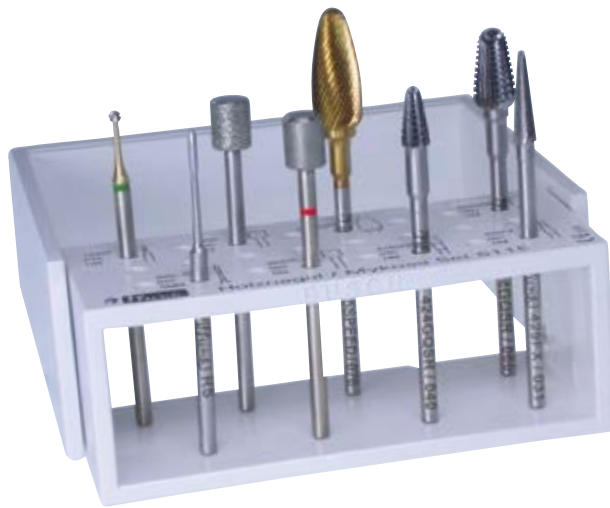

Instrumente + STERI-SAFEpro
(desinfizierbar und sterilisierbar
bis 180°C)
+ Hygienebox Podo-Lock
HPL 805 (desinfizierbar im
Spray- oder Eintauchverfahren)

Instruments + STERI-SAFEpro
(for disinfection and sterilization
up to 180°C)
+ hygiene box Podo-Lock
HPL 805 (desinfectable by
spraying or dipping method)

Instruments + STERI-SAFEpro
(peuvent être désinfectés et
stérilisés jusqu'à 180°C)
+ le box hygiène Podo-Lock
HPL 805 (Méthode de
désinfection par spray ou par
immersion)

Instrumentos + STERI-SAFEpro
(se puede desinfectar y esterili-
zar hasta 180°C)
+ caja higiénica Podo-Lock
HPL 805 (modo de
desinfección por spray
o por inmersión)

Die sichere Patientenbehand-
lung mit rotierenden Instrumenten
erfordert Systematik, Hygiene und
Organisation.

Thoroughly systematic working pro-
cedures, hygiene and organization
are important for treating patients
safely with rotary instruments.

Le traitement soigneux des patients
avec des instruments rotatifs,
demande de la systématique, de
l'hygiène et de l'organisation.

El tratamiento seguro de los
pacientes con instrumentos rotativos
requiere una sistemática, higiene y
organización.

Systematik

Um Sie dabei zu unterstützen, haben
wir Instrumentensätze für die spezifi-
sche Anwendung konzipiert. Die Ins-
trumentensätze sind Empfehlungen
und ergänzbar für Ihren individuellen
Bedarf. Die Sätze werden in der
neuen Hygienebox PODO-LOCK
geliefert.

systematic

To support your working procedures,
we have designed instrument sets
for specific applications. The confi-
guration of these instrument sets is
considered a recommendation only,
and can be complemented as re-
quired. The sets are delivered in the
new hygiene box PODO-LOCK.

système

Afin de vous faciliter votre travail,
nous avons composé des jeux
d'instruments en fonction des
utilisations spécifiques. Proposés
à titre de recommandations, ces
jeux d'instruments peuvent être
complétés selon vos besoins. Les sets
sont livrés dans les nouvelles boîtes
d'hygiène PODO-LOCK.

sistemática

Para ayudarle hemos conceptu-
ado juegos de instrumentos para
aplicaciones específicas. Los juegos
de instrumentos son recomendacio-
nes y pueden ser, ampliados según
sus necesidades individuales. Los
juegos serán suministrados en caja
higiénica PODO-LOCK.

Hygiene

Neben der Funktion als universell
einsetzbarer Bohrerständer zur Auf-
bewahrung und Organisation ist der
Steri-Safe_{pro} ein ideales Behältnis zur
instrumentenspezifischen Desinfek-
tion, Reinigung und Sterilisation bis
180 °C.

hygiene

The Steri-Safe_{pro} is a universal
holder for storing and organizing
burs as well as being perfect for
disinfecting, cleaning and sterilizing
specific instruments up to 180 °C.

hygiène

Pouvant être utilisé, de façon univer-
selle, comme porte-fraises pour le
stockage et l'organisation, le Steri-
Safe_{pro} représente le récipient idéal
répondant à vos besoins au niveau
du nettoyage, de la désinfection et
de la stérilisation jusqu'à 180 °C.

higiene

Steri-Safe_{pro} es, a parte de su funci-
ón como porta-fresas universal para
el almacenamiento y la organizaci-
ón de las fresas, un recipiente ideal
para la desinfección, limpieza y es-
terilización hasta 180 °C específica
de los instrumentos.

Organisation

Praxisgerechte, kennzeichnenbare
Instrumentensätze ermöglichen
die Bereitstellung eines hygienisch
aufbereiteten Instrumentariums,
welches nach Gebrauch dem
Hygienekreislauf, zur Vorbereitung
auf den nächsten Einsatz, zugeführt
werden kann.

organization

Practical instrument sets, enable the
provision of hygienically prepared
instruments, which can be trans-
ferred to the hygienic cycle after use,
in preparation for the next treat-
ment.

organisation

Des jeux d'instruments pouvant être
pourvus de marquage et répon-
dant aux besoins de praticien,
permettent la mise à disposition des
instruments, préparés de manière
hygiénique. Après usage, et en vue
du prochain emploi, les instruments
peuvent être réintégrés dans le
circuit d'hygiène.

organización

Juegos de instrumentos, marcados y
orientados a la práctica, facilitan el
proceso higiénico
del instrumental, ya que éste,
después del ciclo higiénico, esta
preparado para la aplicación
siguiente.

5015

Basis Set 1
basis set 1
set de base 1
set básico 1

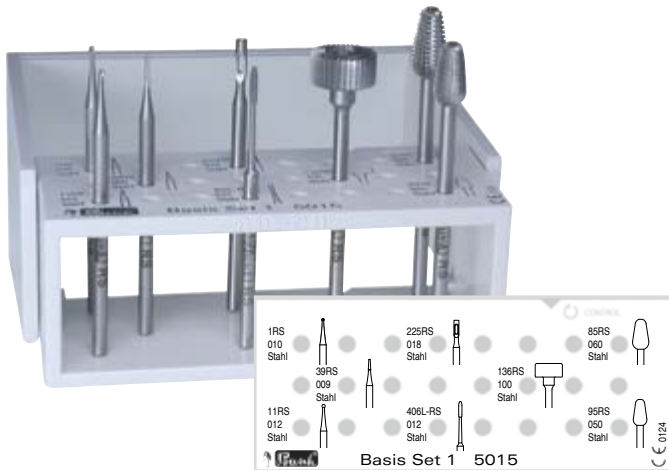

Eine Auswahl roststärkerer Stahlinstrumente für die Bearbeitung von Nagelfalz, Hühneraugen/Clavi sowie für die Hornhautentfernung

- verhornte Nagelfalz freilegen 1RS, 11RS, 39RS
- Nagelfalz reinigen/Nagelhaut entfernen 406L-RS
- Kleine Rhagaden/Hautpartien entfernen 39RS
- Clavi entfernen 225RS, 11RS, 1RS
- Mykotische Nägel beschleifen 136RS
- Hornhaut abtragen 85RS
- Hornhaut glätten 95RS

a selection of stainless steel instruments for treating the nail fold, corns/clavi and for removing callus

- 1RS, 11RS, 39RS for treating hard nail folds
- 406L-RS for cleaning the nail fold / removing cuticle
- 39RS for small fissures / removing skin
- 225RS, 11RS, 1RS for removing clavi
- 136RS for grinding mycotic nails
- 85RS for removing callus
- 95RS for smoothing callus

une sélection d'instruments en acier inoxydable pour le traitement du sillon de l'ongle et des cors et pour l'élimination des callosités

- pour dégager le sillon de l'ongle racorni 1RS, 11RS, 39RS
- pour nettoyer le sillon de l'ongle / éliminer les cuticules 406L-RS
- pour éliminer les petites rhagades / particules de peau 39RS
- pour éliminer les cors 225RS, 11RS, 1RS
- pour lisser les ongles mycosiques 136RS
- pour éliminer les callosités 85RS
- pour lisser les callosités 95RS

una selección de instrumentos de acero inoxidable para tratar la ranura de la uña, los callos, así como para eliminar callosidades

- dejar al descubierto la ranura de uña cornificada 1RS, 11RS, 39RS
- limpiar la ranura de la uña/eliminar la cutícula 406L-RS
- eliminar pequeñas rágades/porciones de piel 39RS
- eliminar callos 225RS, 11RS, 1RS
- abrasión de uñas micóticas 136RS
- eliminar callosidad 85RS
- alisar callosidad 95RS

5315

Basis Set 2
basis set 2
set de base 2
Set básico 2

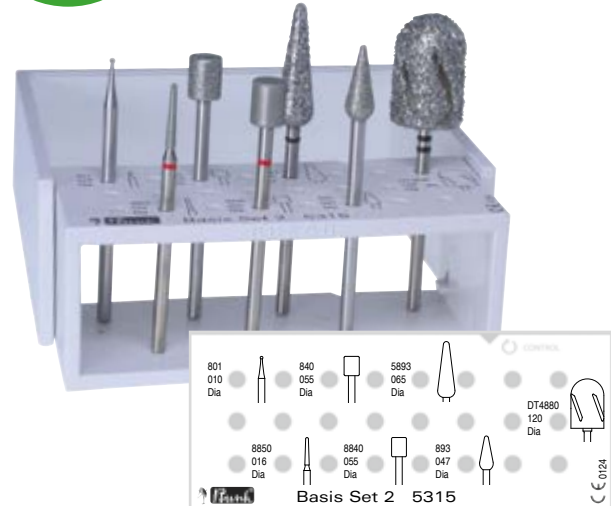

Eine Auswahl von Diamantschleifern in verschiedenen Körnungen für das sanfte Schleifen auf Hornhaut und Nagel

- Abtrag dicker Hornschwiele DT4880
- Entfernen starker Verhornungen 5893
- Hornhautglättung 893, 840
- Clavi entfernen 801
- Nagelglättung 840
- Feinbearbeitung von Haut und Nagel 8840, 8850

a selection of diamond instruments in various grit sizes for gently grinding callus and nails

- DT4880 for removing thick callus
- 5893 for removal of major callus
- 893, 840 for smoothing callus
- 801 for removing clavi
- 840 for smoothing nails
- 8840, 8850 for fine treatment of cuticle and nails

une sélection d'instruments diamantés de différents grains pour fraiser en douceur les callosités et les ongles

- pour enlever les hyperkératoses DT4880
- pour éliminer les durillons 5893
- pour lisser les callosités 893, 840
- pour éliminer les cors 801
- pour lisser l'ongle 840
- pour les traitements de finition de la peau et de l'ongle 8840, 8850

una selección de instrumentos diamantados de granos diferentes para la suave abrasión de la callosidad y la uña

- eliminación de callosidades gruesas DT4880
- eliminación de cornificaciones duras 5893
- alisado de callosidad 893, 840
- eliminar callos 801
- alisado de uñas 840
- tratamiento de precisión de piel y uña 8840, 8850

5316

Diabetiker Set
diabetic set
set pour diabétique
set para diabéticos

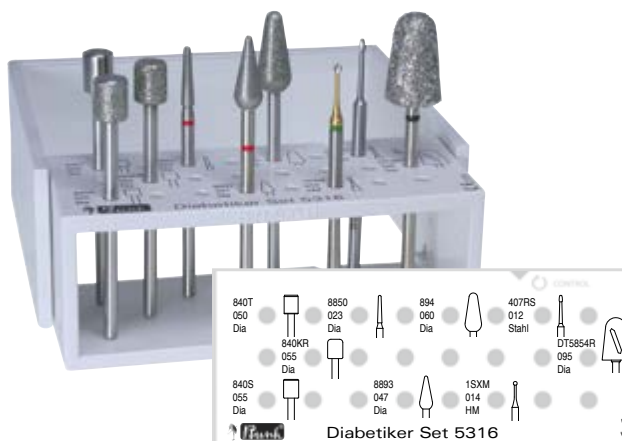

für ein minimalinvasives Arbeiten am diabetischen Fuß;
abgerundete und nur teilweise diamantierte Instrumente
minimieren das Verletzungsrisiko bei der Behandlung

- dosierte Entfernung starker Verhornungen DT5854R
- Hornhautglättung 840KR, 894
- sichere Nagelbehandlung 840S (SIDE GRIP Serie)
- sichere Nagelkürzung 840T (TOP GRIP Serie)
- Feinbearbeitung von Haut- und Nagel 8893, 8850
- Nagelfalz reinigen / Nagelhaut entfernen 407-RS
- Sanftes Ausfräsen von Clavi und Nagelmykosen 1SXM

for minimum invasive treatment of the diabetic foot; rounded
instruments with only partial diamond coating minimize the risk
of injury during treatment

- DT5854R for removing major callus
- 840KR, 894 for smoothing callus
- 840S (SIDE GRIP series) for safe nail treatment
- 840T (TOP GRIP series) for shortening nails
- 8893, 8850 for fine treatment of cuticle and nails
- 407-RS for cleaning the nail fold / removing cuticle
- 1SXM for clavi, as well as subungual and periungual callus

pour un traitement minimal invasif du pied diabétique;
les instruments arrondis et seulement partiellement
diamantés minimisent les risques de blessure lors de l'intervention

- pour éliminer avec précision les callosités DT5854R
- pour lisser les callosités 840KR, 894
- pour traiter l'ongle en toute sécurité 840S (série SIDE GRIP)
- pour raccourcir l'ongle en toute sécurité 840T (série TOP GRIP)
- pour les traitements de finition de la peau et de l'ongle 8893, 8850
- pour nettoyer le sillon de l'ongle / éliminer les cuticules 407-RS
- pour fraiser en douceur les cors et les mycoses de l'ongle 1SXM

para trabajar de forma mínimamente invasiva en el pie
diabético; instrumentos redondeados y sólo parcialmente
diamantados minimizan el riesgo de lesiones durante
el tratamiento

- eliminación dosificada de cornificaciones duras DT5854R
- alisado de callosidad 840KR, 894
- tratamiento seguro de la uña 840S (serie SIDE GRIP)
- acortamiento seguro de la uña 840T (TOP Grip)
- tratamiento de precisión de piel y uña 8893, 8850
- limpiar la ranura de la uña/eliminar la cutícula 407-RS
- fresado suave de callos y onicomicosis 1SXM

5116

Clavi Set
clavi set
set pour clavi
set para clavi

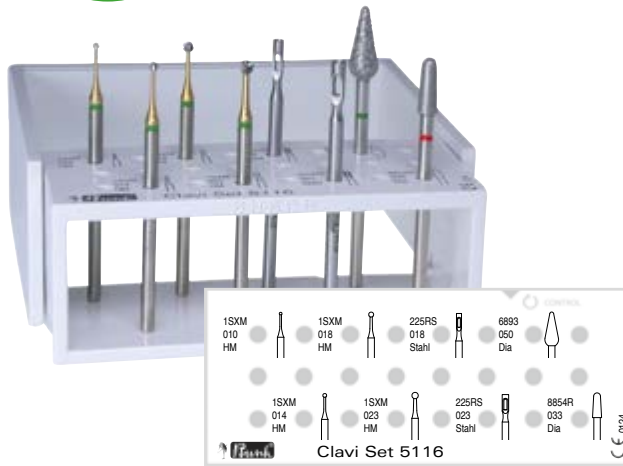

eine anwendungsorientierte Instrumenten-Auswahl zur gezielten Bearbeitung bzw. Entfernung von Hühneraugen

- sanftes Ausfräsen von Clavi und Nagelmykosen 1SXM
- Spezialbehandlung von Clavi 225RS
- Peringuale Verhornungen 1SXM
- Verhornungen 6893
- Hautglättung 8854R

a user-oriented selection of instruments for specifically treating and removing corns

- 1SXM for gentle grinding of clavi and mycotic nails
- 225RS special treatment for clavi
- 1SXM for periungual callus
- 6893 for treating callus
- 8854R for smoothing cuticle

une sélection d'instruments adaptés à la pratique pour le traitement ciblé et/ou l'élimination des cors

- pour fraiser en douceur les cors et mycoses de l'ongle 1SXM
- pour le traitement spécial des cors 225RS
- pour traiter les callosités périunguéales 1SXM
- durillons 6893
- lissage de la peau 8854R

una selección de instrumentos orientada, para el tratamiento selectivo o la eliminación de callos

- fresado suave de callos y onicomicosis 1SXM
- tratamiento especial de los callos 225RS
- cornificaciones periniguales 1SXM
- cornificaciones 6893
- alisado de la piel 8854R

5115

Holznagel/Mykose Set
gryphotic/mykos nail set
set onychosis/mycose
set para uñas gripóticas/micóticas

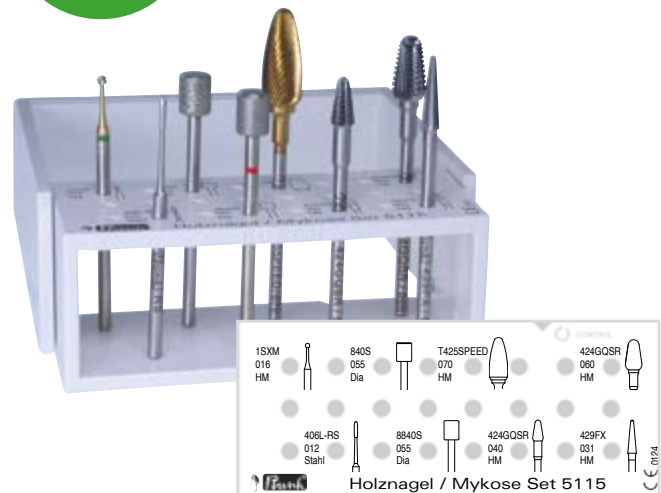

eine ideale Basisausstattung für präzises, schnelles und trotzdem schonendes Arbeiten an mykotisch/ grypotisch erkrankten Nägeln oder beim Abtrag größerer Mengen Nagelsubstanz

- Bearbeitung verdickter Naturnägel T425SPEED
- Bearbeitung von Kunstnagelmaterial T425SPEED
- Bearbeitung grypotischer Nägel 424GQSR
- Nagelfeinarbeitung 429FX
- Bearbeitung mykotischer Nägel 840S (SIDE GRIP Serie)
- Feinarbeitung mykotischer Nägel 8840S (SIDE GRIP Serie)
- Nagelfalz reinigen / Nagelhaut entfernen 406L-RS
- Sanftes Ausfräsen von Clavi und Nagelmykosen 1SXM

the ideal basic set for precise, quick yet gentle treatment of mycotic / gryptic nails and for removing large quantities of nail substance

- T425SPEED for working on thickened natural nails
- T425SPEED for working on artificial nail material
- 424GQSR for working on gryptic nails
- 429FX for fine treatment of nails
- 840S (SIDE GRIP series) for working on mycotic nails
- 8840S (SIDE GRIP series) for fine treatment of mycotic nails
- 406L-RS for cleaning the nail fold / removing cuticle
- 1SXM for clavi, as well as subungual and periungual calluses

un set de base idéal pour traiter vite et avec précision, mais en douceur les ongles mycosiques et les onychogriphoses, ou pour enlever des quantités importantes de substance unguéale

- pour traiter les ongles naturels épaissis T425SPEED
- pour traiter les ongles artificiels T425SPEED
- pour traiter les onychogriphoses 424GQSR
- pour la finition des ongles 429FX
- pour traiter les ongles mycosiques 840S (série SIDE GRIP)
- pour la finition des ongles mycosiques 8840S (série SIDE GRIP)
- pour nettoyer le sillon de l'ongle / éliminer les cuticules 406L-RS
- pour fraiser en douceur les cors et les mycoses de l'ongle 1SXM

un equipamiento básico ideal para trabajar de forma precisa, rápida, y sin embargo cuidadosa, las uñas enfermas micóticas o para eliminar cantidades grandes de sustancia de la uña gripótica

- tratar uñas naturales engrosadas T425SPEED
- mecanizado de material de uñas artificiales T425SPEED
- tratar uñas gripóticas 424GQSR
- tratamiento de precisión de la uña 429FX
- tratamiento de uñas micóticas 840S (serie SIDE GRIP)
- tratamiento de precisión de uñas micóticas 8840S (serie SIDE GRIP)
- limpiar la ranura de la uña/eliminar la cutícula 406L-RS
- fresado suave de callos y onicomicosis 1SXM

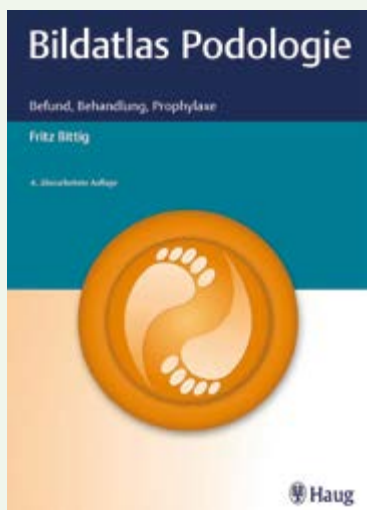

Das Set 5318 wurde in Zusammenarbeit mit Fritz Bittig, staatl. geprüfter Podologe und Fachlehrer für Podologie, konzipiert und wird auch in dessen „Bildatlas Podologie“ ausführlich beschrieben.

Set 5318 was designed in cooperation with Fritz Bittig, state-certified podiatrist and podiatry specialist teacher, and is also described in detail in his book „Bildatlas Podologie“.

Le kit 5318 a été conçu en collaboration avec Fritz Bittig, podologue diplômé d'État et enseignant spécialisé en podologie, et est décrit dans le livre également en détail „Bildatlas Podologie“.

El set 5318 ha sido diseñado en colaboración con Fritz Bittig, podólogo certificado por el estado y profesor especialista en podología, y también se describe detalladamente en su libro „Bildatlas Podologie“.

5318

Set Bittig



für alle Standardarbeiten an Nagel und Hornhaut, auch beim diabetischen Fuß

- Entfernen starker Verhornungen HT6880
- Bearbeitung von Schründen und Hyperkeratosen 894, 5894
- Verdickte erkrankte Nägel 5840, 5894
- Nagelformgebung und Glättung 840, 894, 850, 854

for all standard jobs on cuticle and callus, even on a diabetic foot

- HT6880 for removing major callus
- 894, 5894 for treating chapped skin and hyperkeratoses
- 5840, 5894 for thickened, diseased nails
- 840, 894, 850, 854 for shaping and smoothing nails

pour tous les travaux standards sur les ongles et les callosités, également pour les pieds des diabétiques

- élimination des callosités épaisses HT6880
- traitement des fissures et des hyperkératoses 894, 5894
- ongles épais malades 5840, 5894
- modelage des ongles et lissage 840, 894, 850, 854

para todos los trabajos estándar en uñas y callosidades, también para pies diabéticos

- eliminación de callosidad dura HT6880
- tratamiento de grietas e hiperqueratosis 894, 5894
- uñas enfermas engrosadas 5840, 5894
- conformación y alisado de uñas 840, 894, 850, 854

5317

Nagelprothetik Set
nail prosthetic set
set prothétique
set para prótesis de uñas

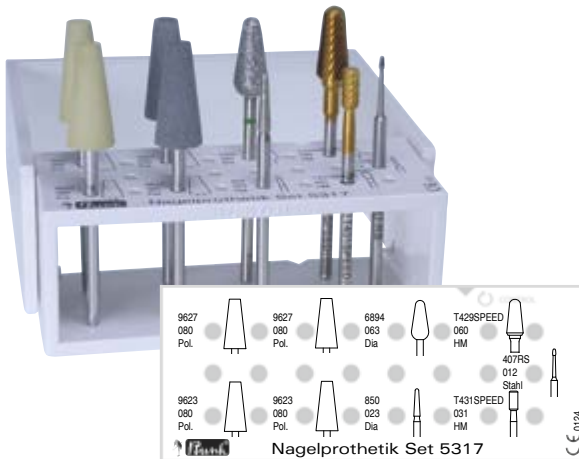

für die gezielte Behandlung von erkrankten Naturnägeln und Kunstnagelmaterial in der Nagelprothetik

- Bearbeitung verdickter großer Nägel T429SPEED
- Bearbeitung verdickter kleiner Nägel T431SPEED
- Bearbeitung von Kunstnagelmaterial T429SPEED, T431SPEED
- Behandlung mykotischer Nägel 6894
- Nagelformgebung im Bereich Nagelfalz 850
- Nagelfalz reinigen / Nagelhaut entfernen 407-RS
- Nagel Vorpolitur 9627
- Nagel Glanzpolitur (mit Kühlflüssigkeit) 9623

Polierer nur bis max. 134°C sterilisieren.

for specific treatment of diseased natural nails and artificial nail material in nail prosthetics

- 6894 for coarse nail treatment
- 850 for forming the nail around the nail fold
- 407L-RS for cleaning the nail fold / removing cuticle
- T429SPEED for working on thickened large nails
- T431SPEED for working on thickened small nails
- T429SPEED, T431SPEED for working on artificial nail material
- 9627 for prepolishing nails
- 9623 for high-lustre polishing of nails (with coolant)

Sterilization of polishers max. up to 134°C.

pour le traitement ciblé d'ongles naturels malades et de matériau pour ongles artificiels dans l'onychoplasie

- pour traiter les grands ongles épaissis T429SPEED
- pour traiter les petits ongles épaissis T431SPEED
- pour traiter les ongles artificiels engrossés T429SPEED, T431SPEED
- pour traiter les ongles mycosiques 6894
- pour modeler l'ongle dans la zone du sillon 850
- pour nettoyer le sillon de l'ongle / éliminer les cuticules 407-RS
- pour le pré-polissage de l'ongle 9627
- pour le polissage brillant de l'ongle (avec du liquide de refroidissement) 9623

Stérilisation de polissoirs jusqu'à 134°C max.

para el tratamiento selectivo de las uñas naturales enfermas y del material de las uñas artificiales en la prótesis de uñas

- tratamiento de uñas grandes engrosadas T429SPEED
- tratamiento de uñas pequeñas engrosadas T431SPEED
- mecanizado del material de las uñas artificiales T429SPEED, T431SPEED
- tratamiento de uñas micóticas 6894
- conformación de la uña en la zona de la ranura 850
- limpiar la ranura de la uña/eliminar la cutícula 407-RS
- pulido previo de la uña 9627
- pulido de brillo alto de la uña (con líquido refrigerante) 9623

Esterilización de pulidores hasta max. 134°C.

5701

Nail Polishing Set



Das Bürsten- und Schwabbel-Set ist für Reinigungs- und Abschlußarbeiten bei geringen Umdrehungszahlen gedacht.

- mit der kelchförmigen weichen Ziegenhaarbürste reinigen Sie gezielt und effektiv Nagelflächen von lästigem sicht-versperrenden Schleifstaub 9739
- die ebenfalls weiche Ziegenhaarbürste in Radform eignet sich besonders zum perfekten Entstauben und Reinigen der Randbereiche 9738
- die Abschlußarbeit für den Hochglanz verrichten Sie mit dem 4-lagigen Microfaser Schwabbel 9644
- die Pferdehaarbürste setzen Sie mit geringen Umdrehungszahlen zur schonenden Reinigung Ihrer Schleifer und Fräser ein 9736

The brush and polishing-buff set is thought to be for cleaning and for the final finishing by working at a low speed.

- the nail surfaces are precisely and effectively cleaned from the annoying visual blockage from the grinding dust with the cup-shaped goat hairbrush 9739
- the same soft wheel-shaped goat hairbrush is especially suitable for the perfect dusting and cleaning of the edge areas 9738
- the finishing for the high-lustre polishing can be done with the 4-layered micro fiber polishing-buff 9644
- at a low speed, the horse hairbrush can be used for the gentle cleaning of your rotary instruments 9736

Le set avec les brosses et les disques à polir sont destinés aux traitements de nettoyage et de finition avec peu de rotations.

- les surfaces des ongles peuvent être nettoyées de la poussière d'abrasion à l'aide de la brosse calciforme 9739
- la brosse douce rotacé en poils de chèvre est très bien adapté pour dépoussiérer et nettoyer les bords 9738
- les traitements de finition pour le polissage spéculaire sont à réaliser à l'aide du disque à polir, conçu de 4 couches de tissu de microfibre 9644
- la brosse en poils de cheval est à utiliser avec une petite vitesse de rotation pour le nettoyage doux de vos instruments diamantés et fraises 9736

El surtido de cepillos y el surtido de pulidores de paño están pensados para los trabajos de limpieza y acabado, utilizando velocidades reducidas.

- con el cepillo en forma de copa, de blandas cerdas de cabra, limpiará usted con precisión y eficacia las superficies de las uñas librándolas del molesto polvo de abrasión que le dificulta la versión 9739
- el cepillo de cerdas de cabra blandas, en forma de rueda, es particularmente adecuado para el perfecto desempolvado y limpieza de la zona de los bordes 9738
- el trabajo final para el pulido de alto brillo, lo realizará con el pulidor de paño de 4 capas de microfibras 9644
- el cepillo de cerdas de caballo lo empleará para la cuidadosa limpieza de sus fresAs e instrumentos abrasivos 9736

5772



Rundlauf Prüfeinrichtung „control“
 Concentricity testing „control“
 control de concentricité
 El probador „control“ para la concentricidad



Öffnungs- und Schließmechanismus
 opening/closing mechanism
 mécanisme d'ouverture et fermeture
 mecanismo de apertura y cierre



abgerundete, sichere Kanten und verstärkte Gesamtkonstruktion
 reinforced locking bar with rounded safe edges
 des bords arrondis plus sûr et construction
 complète robuste
 dantos redondeados y seguros y construcción
 reforzada

Material: Medical Kunststoff
Farbe: Hellgrau
Aufnahmemöglichkeit: max. 24 HST
Maße: 75 mm x 29 mm x 62 mm

material: medical resin
colour: light grey
capacity: max. 24 HP
dimensions: 75 mm x 29 mm x 62 mm

materiel: résine médicale
couleur: gris clair
capacité d'insertion: max. 24 PM
dimension: 75 mm x 29 mm x 62 mm

material: resina medical
color: gris claro
capacidad: max. 24 instrumentos con mango PM
dimensiones: 75 mm x 29 mm x 62 mm

Sterilisierbar bis 180 °C

- für die individuelle und übersichtliche Bestückung mit Behandlungssätzen.
- für die Aufbewahrung von Instrumenten vor, während oder nach der Desinfektion, Reinigung und/oder Sterilisation.
- für alle zugelassenen Desinfektions- und Reinigungs- sowie Sterilisationsmethoden geeignet (siehe Basis-Informationen).

for sterilization up to 180 °C

- for an individual and clear arrangement of instrument sets.
- for the safekeeping of instruments before, during or after disinfection, cleaning and or sterilization.
- for all approved methods of disinfection, cleaning and sterilization (see basic information).

stérilisables jusqu'à 180 °C

- pour la composition individuelle et bien disposée des jeux d'instruments.
- pour stocker les instruments avant, pendant ou après la désinfection, le nettoyage et/ou la stérilisation.
- pour toute méthode de désinfection, de nettoyage et de stérilisation (voir informations de base).

esterilizar hasta 180 °C

- para componer de manera individual y clara, surtidos de instrumentos.
- para almacenar los instrumentos antes, durante o después de la desinfección, de la limpieza y/o bien de la esterilización.
- adecuado para todos los métodos de desinfección, limpieza y esterilización (ver información básica).



 5772 + HPL805

Alle Instrumentensets auf STERI-SAFEpro werden in der Hygienebox HPL805 geliefert.
HPL 805 sowie Dose sind nicht sterilisierbar.

All instrument sets on the STERI-SAFEpro are supplied with the hygiene box HPL 805.
HPL 805 and box cannot be sterilize.



 5772
+ Dose +box +boîte + caja

Tous les sets d'instruments sur le STERI-SAFEpro sont livrés dans la boîte hygiène HPL805.
HPL 805 et boîte ne peuvent pas être stérilisées.

A todos los juegos de instrumentos en el STERI-SAFEpro se les enviamos puesto en la caja higiénica HPL 805.
HPL 805 y caja no esterilizable.



 HPL805

Bohrerstände

Material: Polystyrol
Farbe: Elfenbein

bur blocks

material: polystyrene
colour: ivory

portes fraises

matériau: polystyrène
couleur: ivoire

freseros

material: polistireno
color: marfil



 5762

Zweifachsocket 5762:

Aufnahmemöglichkeit: 29 Löcher HST + 12 Löcher FG
Maße: 33mm x 66mm x 58mm

double stand 5762:

possible assortments: 29 holes HP + 12 holes FG
dimensions: 33mm x 66mm x 58mm

socle double 5762:

assortiment possible: 29 orifices PM + 12 orifices FG
dimension: 33mm x 66mm x 58mm

zócalo doble 5762:

clasificación posible: 29 orificios PM + 12 orificios FG
dimensiones: 33mm x 66mm x 58mm



 5764

Vierfachsocket 5764:

Aufnahmemöglichkeit: 62 Löcher HST + 24 Löcher FG
Maße: 66mm x 66mm x 58mm

quadruple stand 5764:

possible assortments: 62 holes HP + 24 holes FG
dimensions: 33mm x 66mm x 58mm

socle quadruple 5764:

assortiment possible: 62 orifices PM + 24 orifices FG
dimension: 66mm x 66mm x 58mm

zócalo cuadruple 5764:

clasificación posible: 62 orificios PM + 24 orificios FG
dimensiones: 66mm x 66mm x 58mm

Nicht desinfizierbar und sterilisierbar! • Not desinfectable and sterilizable! • Ne peut être ni désinfecté ni stérilisé! • ¡No se puede desinfectar ni esterilizar!

Diamantschleifer

Schaft FG Ø 1,60 mm

Nur für den Einsatz in Turbinen mit Wasserkühlung.

Maximal zulässige Umdrehungszahl beachten
(auf jeder BUSCH Packung angegeben).

diamond instruments

shank FG Ø 1,60 mm

Only for the use in turbines with cooling water.

Note the maximum permitted rotational speed
(specified on every BUSCH package).

instruments diamantés

tige FG Ø 1,60 mm

Seul pour l'application en turbines avec un refroidissement à l'eau.

Respecter la vitesse maximale admissible (indiquée sur chaque
emballage BUSCH).

instrumentos diamantado

mango FG Ø 1,60 mm

Solo para la aplicación en turbinas con refrigeración de spray.

No sobrepasar el número máximo de revoluciones (indicada en
cada envase BUSCH).



CD-Diamantschleifer

- mit peripherer Kühlkanal-technik
- für kühles und angenehm weiches Arbeiten

CD diamond instruments

- with peripheral cooling-groove technique
- enabling a cool and pleasantly soft treatment

CD instruments diamantes

- avec des rainures périphères de refroidissement
- pour traitement frais et agréable en douceur

CD instrumentos diamantados

- con técnica de ranuras periféricas de enfriamiento
- para tratamiento suave y con efecto de enfriamiento

mittlere Körnung

Hornhaut und Nagelglättung

medium grit

callus and nail smoothing

grain moyen

lissage des callosités et des ongles

grano medio

alisado de la uña y de la callosidad



BUSCH	CD03		CD06	CD06	CD06	CD06		CD18		CD21	CD25
ISO Ø	012		014	016	018	023		012		012	014



BUSCH	CD33	CD33		CD34	CD34		CD39	CD39	CD39		CD48
ISO Ø	012	014		012	014		014	016	018		016



BUSCH	CD51		CD54		CD55	CD55	CD55		CD60	CD72	CD80
ISO Ø	016		014		014	016	018		014	016	023

mittlere Körnung
Hornhaut und Nagelglät-
tung



medium grit
callus and nail smoothe-
ning

grain moyen
lissage des callosités et des
ongles

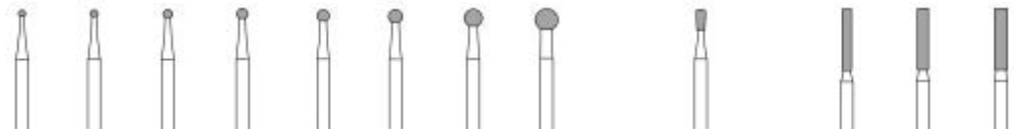
grano mediano
alisado de la uña y de la callo-
sidad



BUSCH	801	801	801	801	801	801	801	801	801	830	837	837	837
ISO Ø	009	010	012	014	016	018	023	029		012	012	014	016

BUSCH	845	845		847	847	847		848	850	850	850	850	850
ISO Ø	009	012		012	014	016		016	012	014	016	018	023

BUSCH	851	851		856	856	856	856		859	859		860	860
ISO Ø	012	016		012	014	016	018		010	014		010	012

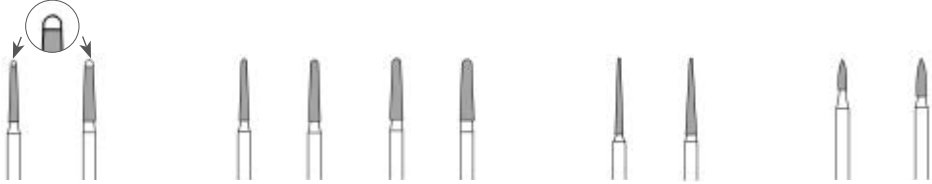
BUSCH	878	878	878		879	881		886				909	909
ISO Ø	010	012	014		014	014		016				040	055

Hartmetall-Bohrer

carbide burs

fraises en carbure

fresas de carburo

Schaft FG Ø 1,60 mm

shank FG Ø 1,60 mm

tige FG Ø 1,60 mm

mango FG Ø 1,60 mm

Nur für den Einsatz in Turbinen mit Wasserkühlung.

Only for the use in turbines with cooling water.

Seul pour l'application en turbi- nes avec un refroidissement à l'eau.

Solo para la aplicación en turbi- nas con refrigeración de espray

Maximal zulässige Umdrehungs- zahl beachten (auf jeder BUSCH Packung angegeben).

Note the maximum permitted rotational speed (specified on every BUSCH package).

Respecter la vitesse maximale admissible (indiquée sur chaque emballage BUSCH).



No sobrepasar el número máxi- mo de revoluciones (indicada en cada envase BUSCH).

schnittfreudige Verzahnung
grüner Ring
Entfernen von Hühneraugen

power cut
green ring
removal of corns

denture sécante
bague verte
enucléation des cors

dentado de alto rendimiento
anillo verde
eliminación de callos

BUSCH	1S	1S	1S	1S	1S	1S	1S
ISO Ø	010	012	014	016	018	021	023



STERI-SAFEwave

Material: Medical-Kunststoff

Farbe: Hellgrau

- für die individuelle und übersichtliche Bestückung mit Behandlungssätzen
- für die Aufbewahrung von Instrumenten vor, während oder nach der Desinfektion, Reinigung und/oder Sterilisation
- für alle zugelassenen Desinfektions- und Reinigungs- sowie Sterilisationsmethoden geeignet bis 180 °C
- die Instrumente sind mit geschlossenem Bügel vor Herausfallen geschützt
- Farbkodierung durch rutschfeste Silikonbänder

Aufnahmemöglichkeit:

mit Bügel (5773)
14 x 1,6 mm (FG)

ohne Bügel (5773B)
14 x 1,6 mm (FG)
12 x 2,35 mm (HST)

Maße:

76 mm x 30 mm x 33 mm

material: medical resin

colour: light grey

- for an individual and clear arrangement of instrument sets.
- for the safekeeping of instruments before, during or after disinfection, cleaning and/or sterilization
- for all approved methods of disinfection, cleaning and sterilization up to 180 °C
- with closed handle the instruments are protected from falling out
- colour-coding due to non-slip silicone strips

capacity:

with retaining clip (5773)
14 x 1,6 mm (FG)

without retaining clip (5773B)
14 x 1,6 mm (FG)
12 x 2,35 mm (PM)

dimensions:

76 mm x 30 mm x 33 mm

matériau: résine médicale

couleur: gris clair

- pour la composition individuelle et bien disposée des jeux d'instruments
- pour stocker les instruments avant, pendant ou après la désinfection, le nettoyage et/ou la stérilisation
- pour toute méthode habituelle de désinfection, de nettoyage et de stérilisation jusqu'à 180 °C
- la boîte fermée empêche la chute des instruments
- codage de couleur par les traits de silicone antidérapants

capacité d'insertion:

avec couvercle (5773)
14 x 1,6 mm (FG)

sans couvercle (5773B)
14 x 1,6 mm (FG)
12 x 2,35 mm (PM)

dimension:

76 mm x 30 mm x 33 mm

material: resina medical

color: gris claro

- para componer de manera individual y clara, surtidos de instrumentos
- para almacenar los instrumentos antes, durante o después de la desinfección, de la limpieza y/o bien de la esterilización
- adecuado para todos los métodos habituales de desinfección, limpieza y esterilización hasta 180 °C
- el STERI-SAFEwave cerrado evita la caída de instrumentos
- codificación por tiras de silicona antideslizantes

capacidad:

con arco de seguridad (5773)
14 x 1,6 mm (FG)

sin arco de seguridad (5773B)
14 x 1,6 mm (FG)
12 x 2,35 mm (PM)

dimensiones:

76 mm x 30 mm x 33 mm

STERI-SAFEwave mit Silikonband grün

with green silicone strip

avec trait en silicone vert

con tiras de silicona verdes



 5773-03

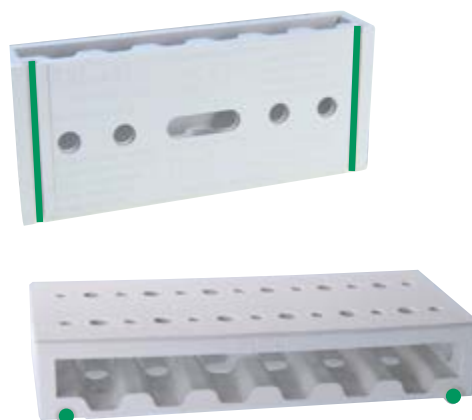

 5773B

440



Abziehstein

- Keramisch gebundenes Siliziumkarbid
- für das Abziehen von Polierern und das Aufbereiten von zugesetzten Edelkorund Schleifkörpern bei einer Instrumentendrehzahl von 10.000 min⁻¹
 - mit 2 Körnungen, fein und mittel

Maße:
120mm x 50mm x 20mm

dressing stone

- silicon carbide, ceramic bonded
- for dressing polishers and the preparation of clogged high-grade corundum abrasives at an instrument speed of 10.000 r.p.m.
 - in 2 grit sizes, fine and medium

dimensions:
120mm x 50mm x 20mm

pierre à débouurrer

- carbure de silicium liaison céramique
- pour le repassage des polissoirs et la préparation d'abrasifs en corindon affiné encrassés, en travaillant à une vitesse de 10.000 tours/min.
 - avec 2 tailles de grains, fin et moyen

dimension:
120mm x 50mm x 20mm

piedra para repasar

- carburo de silicio ligazón cerámica
- para repasar pulidores y para limpiar abrasivos de corindón fino obstruidos, trabajando con una velocidad de 10.000 revoluciones/minuto
 - con 2 tamaños de granos fino y medio

dimensiones:
120mm x 50mm x 20mm

990

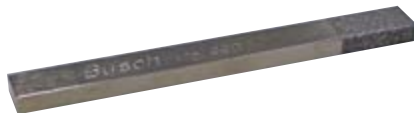

Abricht-Diamant

- für das Abrichten von verformten Schleifkörpern bei einer Instrumentendrehzahl von 10.000 min⁻¹

Maße:
120mm x 12mm x 6mm

dressing diamond

- for the dressing of deformed abrasives at an instrument speed of 10.000 r.p.m.

dimensions:
120mm x 12mm x 6mm

diamant à dresser

- pour réctifier les abrasifs déformés, en travaillant à une vitesse de 10.000 tours/min.

dimension:
120mm x 12mm x 6mm

diamante rectificador

- para rectificar abrasivos deformados trabajando con una velocidad de 10.000 revoluciones/minuto

dimensiones:
120mm x 12mm x 6mm

441

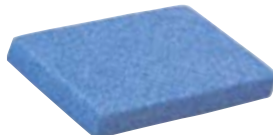

Keramik Block

- grobe Körnung
- zum Abrichten und Abziehen von Polierern und Schleifkörpern

Maße:
20mm x 22mm x 4mm

ceramic block

- coarse grit
- for dressing of polishers and abrasives

dimensions:
20mm x 22mm x 4mm

bloque céramique

- grain gros
- for dressing et rectifier les polissoirs et abrasifs

dimension:
20mm x 22mm x 4mm

bloque de cerámica

- Grano grueso
- para recortar y afilar pulidores y abrasivos

dimensiones:
20mm x 22mm x 4mm

599



Reinigungsstein

- Keramisch gebundenes Edelkorund
- für das Entfernen von haftenden Partikeln an Diamantschleifern bei einer Instrumentendrehzahl von 1.000-5.000 min⁻¹.
 - vor der Anwendung anfeuchten

Maße:
100mm x 25mm x 15mm

dressing stone

- high-grade corundum, ceramic bonded
- for the removal of particles sticking to diamond instruments at an instrument speed of 1.000- 5.000 rpm.
 - dampen before use

dimensions:
100mm x 25mm x 15mm

pierre à débouurrer

- corindon affiné, liaison céramique
- pour enlever les particules adhérent aux instruments diamantés, en travaillant à une vitesse entre 1.000 et 5.000 tours/min⁻¹.
 - mouiller avant l'utilisation

dimension:
100mm x 25mm x 15mm

piedra para limpiar

- corindón fino, ligazón cerámica
- para eliminar partículas pegadas en los instrumentos diamantados, trabajando con una velocidad de 1.000-5.000 revoluciones/minuto.
 - mojar antes de la utilización

dimensiones:
100mm x 25mm x 15mm

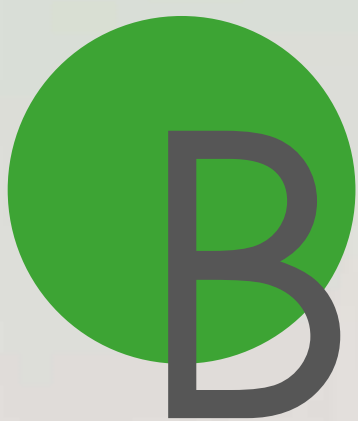

asisinformationen

Basic information

Informations de base

Información básica

CE Medizinprodukte/ Medical Devices Law/Droit des dispositifs médicaux/ Derecho de productos sanitarios

Grundlage für Medizinprodukte (CE-Kennzeichnung)

Auf Basis der EG-Richtlinie 93/42/ EWG – auch MDD genannt – wurde 1994 in Deutschland das Medizinproduktegesetz (MPG) verabschiedet. Dieses Gesetz und die daran anknüpfenden Verordnungen galten bis zum 25. Mai 2021 und wurden durch die europäische Verordnung (EU)2017/745 des Europäischen Parlaments und des Rates – auch MDR genannt – ersetzt. Die Forderungen an ein Qualitätsmanagementsystem gemäß der Norm DIN EN ISO 13485 erfüllt BUSCH & CO. GmbH & Co. KG seit 1998. Eine erfolgreiche Umsetzung wird regelmäßig im Rahmen eines jährlichen Audits bestätigt. Auf Grund dieses Verfahrens ist Busch & CO. GmbH & Co. KG gesetzlich verpflichtet und berechtigt, für ihre Medizinprodukte das CE-Zeichen zu verwenden. Bei allen BUSCH Instrumenten für die medizinische Fußpflege / Podologie handelt es sich um Medizinprodukte, die als solche durch das CE-Zeichen mit der 4-stelligen Nummer 0124 als Konformitätsnachweis auf dem Etikett jeder einzelnen Verpackung erkennbar sind. Bürsten und Polierer werden im Bereich der Podologie als kosmetische Produkte angesehen und erhalten deshalb kein CE-Zeichen.

Basis for medical devices (CE marking)

Based on EC directive 93/42/EEC – Medical Devices Directive, or MDD – the Medizinproduktegesetz (Medical Devices Act) was passed into law in Germany in 1994. This law and its associated regulations remained in force until 25 May 2021, when they were replaced by European Regulation (EU)2017/745 of the European Parliament and of the Council, known as the MDR. BUSCH & CO. GmbH & Co. KG has satisfied the requirements for a compliant quality management system according to the DIN EN ISO 13485 standard since 1998. The successful implementation of the system is confirmed regularly as part of an annual audit. By virtue of this procedure, Busch & CO. GmbH & Co. KG is legally obliged and entitled to use the CE mark for its medical devices. All instruments manufactured by BUSCH for medical chiropody / podiatry are medical devices which are identifiable as such from the CE marking and the four-digit number 0124 on the label of each individual package that provide proof of conformity. In podiatry, brushes and polishers are considered to be cosmetic products, so they do not bear the CE mark.

La loi sur les produits médicaux en tant que base pour les produits médicaux (marquage CE)

Sur la base de la directive européenne 93/42/CEE – également appelée MDD (Medical Device Directive) – l'Allemagne a adopté en 1994 la loi sur les dispositifs médicaux (Medizinproduktegesetz ou MPG). Cette loi et les règlements y afférents étaient en vigueur jusqu'au 25 mai 2021, date à laquelle ils ont été remplacés par le règlement européen (UE)2017/745 du Parlement européen et du Conseil – également appelé MDR (Medical Device Regulation). Busch & CO. GmbH & Co. KG répond aux exigences d'un système de gestion de la qualité conforme à la norme DIN EN ISO 13485 depuis 1998. Une mise en œuvre réussie est régulièrement confirmée dans le cadre d'un audit annuel. Sur la base de cette procédure, Busch & CO. GmbH & Co. KG est légalement tenue et autorisée à utiliser le marquage CE pour ses produits médicaux. Tous les instruments BUSCH pour la pédicure médicale / podologie sont des dispositifs médicaux, identifiables en tant que tels par le marquage CE avec le numéro à 4 chiffres 0124 apposé sur l'étiquette de chaque emballage individuel comme preuve de conformité. En podologie, les brosses et les polissoirs sont considérés comme des produits cosmétiques et ne reçoivent donc pas le marquage CE.

La Ley de Productos Sanitarios como base para los productos medicos (marcado CE)

La ley sobre productos sanitarios se aprobó en Alemania en 1994 tomando como base la Directiva CE 93/42/CEE, también denominada MDD por sus siglas en inglés. Tanto esta ley como los reglamentos asociados se aplicaron hasta el 25 de mayo de 2021. Fue entonces cuando entró en vigor el Reglamento Europeo (EU)2017/745 del Parlamento Europeo y del Consejo, también denominado MDR por sus siglas en inglés. Desde 1998, en Busch & CO. GmbH & Co cumplimos los requisitos de un sistema de gestión de calidad conforme a la norma DIN EN ISO 13485. Nuestras auditorías anuales confirman la correcta implementación del sistema. Este procedimiento nos obliga y nos autoriza a usar la marca CE para nuestros productos sanitarios. Todos los instrumentos BUSCH para podología son productos sanitarios que pueden identificarse mediante la marca CE y el número de cuatro cifras 0124 que figuran en las etiquetas de todos los envases a modo de certificado de conformidad. En el ámbito de la podología, los cepillos y pulidores se consideran productos cosméticos y, por lo tanto, no disponen de marca CE.

Produktetikett/product label/étiquette du produit/etiquetas de los productos



Wir versehen jede unserer Verpackungen mit einem ausführlichen Produkt-Etikett:

- a+b UDI/HIBC-Code
- c BUSCH Artikel-Nr.
- d1 UDI-Symbol
- d2 CE-Zeichen
- d3 Medizinprodukt-Symbol
- e-g Hersteller-Adresse (BUSCH)
- h LOT-Nummer
- i maximal zulässige Umdrehungszahl;
- j Material- und Schaftbezeichnung
- k Referenzsymbol, BUSCH-Nr. und Größe
- L Herstellungsdatum, Hinweis auf weitere Infos in BUSCH-Katalogen, homepage

We provide each of our packagings with a detailed product label:

- a+b UDI/HIBC-Code
- c BUSCH Part-No.
- d1 UDI-Symbol
- d2 CE-mark
- d3 symbol for medical device
- e-g manufacturer's address
- h LOT-number
- i max. admissible rpm
- j material-and shank description
- k reference symbol, BUSCH-number and size
- L date of manufacture, advice of further information in BUSCH-catalogues; homepage

Sur chacun de nos emballages se trouve une étiquette détaillée:

- a+b UDI/le code HIBC
- c BUSCH numero d'article
- d1 sybole UDI
- d2 marquage CE
- d3 symbole de dispositif médical
- e-g adresse du fabricant
- h numéro du lot
- i la vitesse de rotation max. admissible
- j désignation du matériel et de la tige figure et taille
- k symbole de référence, figure et taille BUSCH
- L date de fabrication, indications pour plus d'informations dans les catalogues BUSCH; site d'internet

En cada caja mencionamos los datos siguientes:

- a+b código UDI/HIBC
- c BUSCH número de artículo
- d1 símbolo UDI
- d2 marcado CD
- d3 símbolo de producto sanitario
- e-g dirección del fabricante
- h número de lote
- i no. de revoluciones máximas admisibles
- j tipo de material y del mango
- k símbolo de referencia, código de BUSCH y tamaño
- L fecha de fabricación, indicaciones para mayor información en nuestros catálogos; pagina web

WICHTIG! • IMPORTANT! • IMPORTANT! • IMPORTANTE!

<p>Die aktuellen Sicherheits-, Gebrauchs- und Hygiene- Empfehlungen für rotierende Instrumente finden Sie immer unter www.busch.eu.</p> 	<p>Les recommandations actuelles de sécurité, d'utilisation et d'hygiène pour instruments rotatifs vous trouverez toujours sur www.busch.eu.</p> 
<p>The current safety, usage and hygiene recommendations for rotating instruments can always be found at www.busch.eu.</p> 	<p>Recomendaciones de seguridad, uso e higiene para instrumentos rotativos pueden consultarse en www.busch.eu.</p> 

Produktetikett/product label/étiquette de produit/etiquetas de los productos

- | | |
|---|--|
| <p>UDI Einmalige Produktkennung
 Unique device identifier
 Identifiant unique des dispositifs
 Identificador único del producto</p> | <p> max. Maximal zulässige Drehzahl [min⁻¹]
 Maximum permitted rotation speed [min⁻¹]
 Vitesse de rotation admissible max. [min⁻¹]
 Velocidad de rotación máxima admisible [min⁻¹]</p> |
| <p>CE CE-Symbol
 CE-mark
 Marquage CE
 Marcado CE</p> | <p> Nicht wiederverwenden
 Do not reuse
 Ne pas réutiliser
 No reutilizar</p> |
| <p>MD Medizinprodukt
 Medical device
 Dispositif médical
 Producto sanitario</p> | <p>REF Referenznummer
 Reference number
 Numéro de référence
 Número de referencia</p> |
| <p>LOT Fertigungslos-Nummer, Charge
 LOT number/batch number
 Numéro de lot
 Número de lote de producción</p> | <p> Hersteller
 Manufacturer
 Fabricant
 Fabricante</p> |
| <p> Gebrauchsanweisung beachten
 Consult instructions for use
 Consulter le manuel d'utilisation
 Consultar las instrucciones de uso</p> | <p>xx REP Bevollmächtigter in xx
 CH = Schweiz
 UK = Vereinigtes Königreich
 Authorized representative in xx
 CH = Switzerland
 UK = United Kingdom
 Mandataire dans l' xx
 CH = Suisse
 UK = Royaume-Uni
 Representante autorizado en xx
 CH = Suiza
 UK = Reino Unido</p> |
| <p> Enthält gefährliche Substanzen
 Contains hazardous substances
 Contient des substances dangereuses
 Contiene sustancias peligrosas</p> | |
| <p> Herstellungsdatum
 Date of manufacture
 Date de fabrication
 Fecha de fabricación</p> | |

Bestellbeispiel/ordering example/exemple de commande/ejemplo de pedido

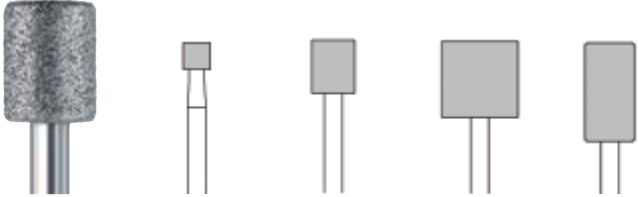

BUSCH	841	840	840	840L
ISO Ø	035	055	100	065

Ihre Bestellanaben
your order instructions
vos indications de commande
sus instrucciones del pedido

841 035

ISO-Ø 035 $\hat{=}$ 3,5mm

Schaftdaten/data of shanks/donnés des tiges/datos de los mangos

Arten/types/ types/tipos	Ø	Gesamtlänge/total length/ longueur totale/longitud total
FG : : :	1,60 mm	19,0 mm
H/HP/PM/PM : : :	2,35 mm	44,5 mm

Aufbereitung/Reinigung (manuell) • Preparation/Cleaning (manual) Traitement/Nettoyage (a la main) • Desinfección/Limpieza (a mano)

Wichtige Hinweise:

Angemessene Auswahl von qualifizierten Reinigern/Desinfektionsmittel unter besonderer Beachtung der Materialfreundlichkeit; kein Einsatz von Haushaltsreinigern; keine Säuren/Laugen.

Konsequente Dosierung (keine Überdosierung) entsprechend den Herstellerangaben; Verdunstung bei mehrtägiger Verwendung von Reiniger-/Desinfektionsmittel-Bädern berücksichtigen (dabei verdunstet nicht nur das Wasser, die chemischen Inhaltsstoffe nehmen zu).

Fertiglösungen sind gegenüber Konzentraten vorzuziehen.

Einhaltung der maximal zulässigen Verweilzeiten in Reinigern/Desinfektionsmitteln entsprechend der Herstellerangaben.

Bei Missachtung droht Korrosion an den Instrumenten, die die Leistung, Stabilität und Oberflächenbeschaffenheit beeinträchtigen kann und ein vorzeitiges Aussondern erfordert.

Important information:

Select appropriate qualified cleaners/ disinfectants giving special regard to material friendliness; do not use any household detergents; do not use acids or alkaline solutions

Use consistent dosing (no overdose) according to the manufacturer's specifications; take evaporation into account when using cleaner/ disinfectant baths for several days (not only water evaporates, the concentration of chemical ingredients will increase).

Ready-to-use solutions are preferable compared to concentrates.

Comply with the maximum permissible dwell times in cleaners/disinfectants according to the manufacturer's specifications.

Failure to observe this warning may result in corrosion of the instruments, which will affect their performance, stability and surface texture requiring them to be discarded prematurely.

Informations importantes:

Choix adéquat de nettoyeurs/désinfectants adaptés sous prise en considération particulière de la compatibilité avec les matériaux ; pas d'utilisation de nettoyeurs domestiques ; pas d'acides/lessives.

Dosage conséquent (pas de surdosage) selon les indications des fabricants ; tenir compte de l'évaporation lors d'une utilisation sur plusieurs jours des bains nettoyeurs/désinfectants (l'eau ne s'évapore ici pas seulement, les substances chimiques augmentent).

La préférence doit être donnée aux solutions prêtes à l'emploi plutôt qu'à des produits concentrés.

Respect des temps de séjour maximaux admissibles dans les nettoyeurs/ désinfectants conformément aux indications des fabricants.

Simon, les instruments pourraient se corroder, ce qui pourrait nuire aux performances, à la stabilité et à la finition et nécessiter une élimination prématurée.

Indicaciones importantes:

Selección adecuada de productos de limpieza calificados o desinfectantes prestando especial atención a las características del material; no se pueden utilizar productos de limpieza domésticos; ácidos ni soluciones alcalinas.

Dosificación coherente (sin sobredosis) de acuerdo con los datos del fabricante; tener en cuenta la evaporación en caso de utilizar durante varios días desinfectantes o productos de limpieza para baños (no solo se evapora el agua, sino que también aumentan las sustancias químicas).

Es preferible usar soluciones listas para su uso a concentrados.

Cumplimiento de los tiempos de permanencia máximos permitidos en productos de limpieza o desinfectantes de acuerdo con las instrucciones del fabricante.

En caso de incumplimiento, los instrumentos pueden corroerse, cosa que puede afectar la eficacia, la estabilidad y el acabado profesional. Puede adelantar el apartamiento de la fresa.

Max. zulässige Drehzahl

Die auf jeder BUSCH Packung angegebene maximal zulässige Drehzahl (min^{-1}) darf aus sicherheitstechnischen Gründen nicht überschritten werden.

max. admissible speed

The mentioned maximum admissible speed (rpm) indicated on each BUSCH pack is not allowed to be exceeded due to safety regulations.

vitesse maximale admissible

La vitesse maximale admissible (tours/min.) indiquée sur chaque boîte BUSCH ne doit pas être dépassée pour des raisons de sécurité.

velocidad máxima admitida

Por razones de seguridad es necesario no exceder la velocidad máxima admitida (revoluciones/ min.) indicada en cada caja de BUSCH.

Drehzahl-empfehlungen

Die Einhaltung der instrumentenspezifischen Drehzahlempfehlungen führt zu besten Arbeitsergebnissen. Siehe Diagramm.

Die genannten Drehzahlempfehlungen sind den jeweiligen Anwendungen und medizinischen Gegebenheiten anzupassen. In der Trockentechnik sind niedrigere Drehzahlen zu wählen, um eine möglicherweise entstehende Wärmeentwicklung zu reduzieren. Bei Arbeitsteil-Durchmessern über Schaftstärke können bei zu großen Drehzahlen starke Fliehkräfte auftreten, die zu Verbiegungen des Schaftes und/oder zum Bruch des Instrumentes führen können.

recommended speed

To produce optimum results, run the rotary instruments at their recommended speed. See diagram.

The recommended speed must be adapted in line with the respective applications and medical circumstances. Lower speeds should be used when working in the dry technique in order to reduce the risk of heat building up. If the diameter of the working part exceeds that of the shank, powerful centrifugal forces may build up at higher speed which might bend the shank and/or fracture the instrument.

vitesse recommandée

Pour de meilleurs résultats, il faut respecter les instructions de vitesse de rotation spécifique à chaque instrument. Voir diagramme.

Les vitesses recommandées indiquées doivent être adaptées à l'application et aux caractéristiques médicales données. Pour le travail à sec, sélectionner des vitesses moins élevées afin de réduire un développement éventuel de chaleur. Si le diamètre de la partie travaillante excède celui de la tige, la force centrifuge provoquée par la vitesse trop élevée est susceptible d'entraîner le pliage et/ou la torsion de l'instrument.

recomendaciones de velocidad

El cumplimiento de la velocidad recomendada para cada instrumento específico conduce a mejores resultados. Ver diagrama.

Las velocidades recomendadas citadas se deben adaptar a las correspondientes aplicaciones y a las condiciones médicas existentes. En la técnica seca se deben seleccionar velocidades inferiores, para reducir una posible generación de calor. En piezas de diámetro superior al diámetro del mango, un número de revoluciones muy alto, puede provocar una fuerte fuerza centrífuga y acarrear la torcedura del mango y/o la rotura del instrumento.

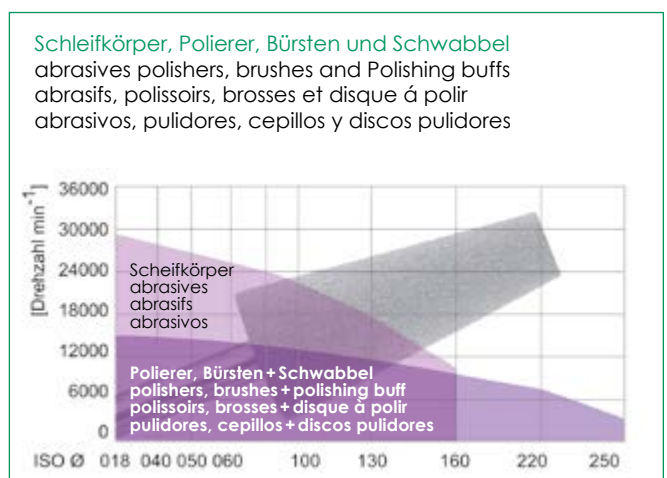
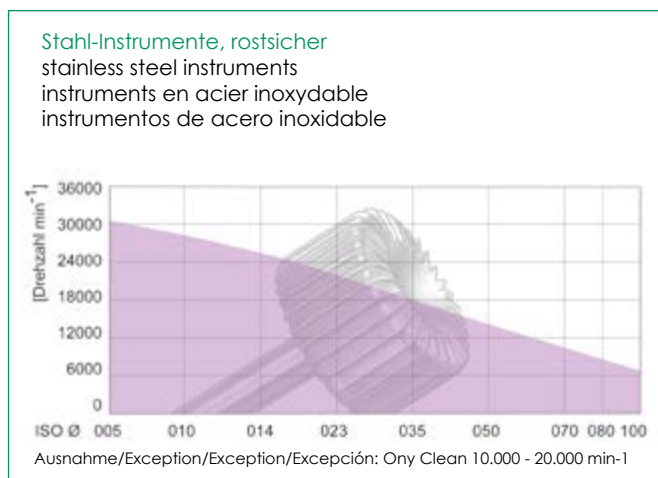
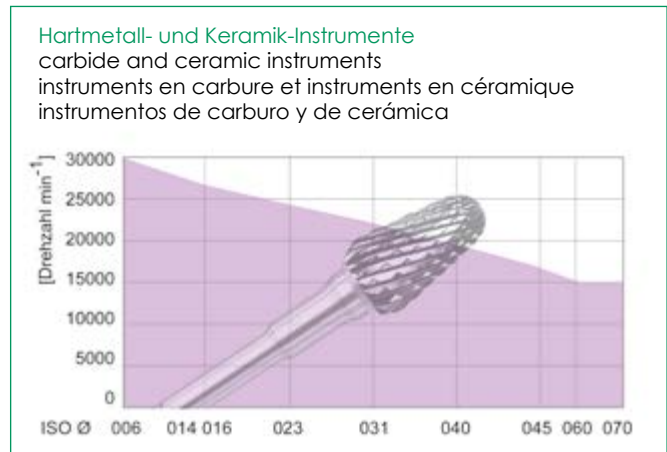
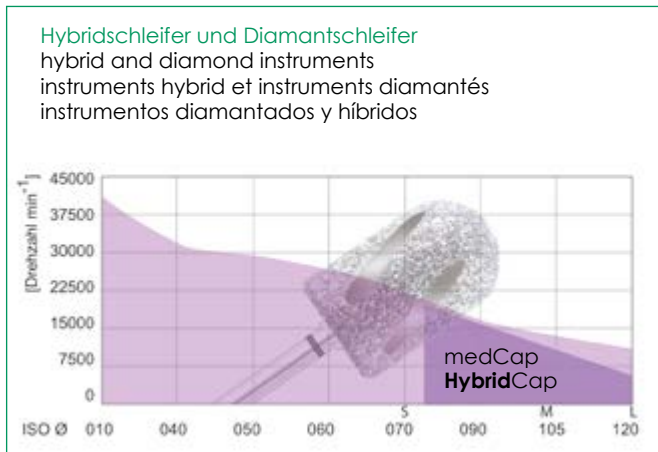

Technische Daten

HybridTWISTER/HybridCap
 Arbeitsteil: Auf den Anwendungszweck abgestimmtes Mischkorn aus Diamant & Keramik, galvanisch gebunden
 Schaftmaterial: rostsischerer Stahl

Diamant-Schleifer/medCap
 Arbeitsteil: Auf den Anwendungszweck abgestimmte Diamantkörnung, galvanisch gebunden
 Schaftmaterial: rostsischerer Stahl

Schleifkörper
 Arbeitsteil: Ausgewähltes Edelmetallkorund, auf den Durchmesser und auf die Anwendung abgestimmte Körnung, keramisch gebunden
 Schaftmaterial: rostsischerer Stahl

Hartmetall-Instrumente
 Arbeitsteil: Hartmetall, Feinstkorn-Qualität
 Schaftmaterial: rostsischerer Stahl

Keramik-Fräser
 Arbeitsteil: Hochleistungskeramik
 Schaftmaterial: rostsischerer Stahl

Vollkeramik-Fräser
 Arbeitsteil + Schaftmaterial: Hochleistungskeramik

Stahl-Instrumente (RS)
 Arbeitsteil und Schaftmaterial: rostsischerer Stahl

Polierer
 Arbeitsteil: Silikonbindung mit Abrasivstoffen versetzt
 Schaftmaterial: rostsischerer Stahl

Schwabbel/Bürsten/ SOFT WHEELS
 Material: Naturborste/Microfaser
 Schaftmaterial: rostsischerer Stahl

Schaft-Durchmesser
 HST 2,35 mm (-0,016)
 FG 1,60 mm (-0,010)

Gesamtlängen
 HST 41,5 mm - 55 mm
 FG 19,0 mm - 24 mm

Arbeitsteil-Durchmesser
 0,5 - 25,0 mm

Rundlaufgenauigkeit
 besser als Normvorschrift.

Normen
 DIN, ISO, EN

Max. zul. Umdrehungszahl
 auf jeder Packung angegeben.

technical data

HybridTWISTER/HybridCap
 working part: mixed grain adapted to applications, galvanic bonded.
 shank material: stainless steel

diamond Instruments/medCap
 working part: diamond grit adapted to applications, galvanic bonded.
 shank material: stainless steel.

abrasives
 working part: selected High grade corundum, grit size adapted to applications and diameter of abrasives, ceramic bonded
 shank material: stainless steel.

carbide-Instruments
 working part: carbide, finest grain quality
 shank material: stainless steel

ceramic cutters
 working part: high performance ceramic
 shank material: stainless steel

full-ceramic cutters
 working part + shank material: high performance ceramic

steel Instruments (RS)
 working part and shank material: stainless steel

polishers
 working part: silicone bond mixed with abrasive materials
 shank material: stainless steel

Brushes/Polishing buffs/ SOFT WHEELS
 material: bristles/micro fibre
 shank material: stainless steel

shank diameter
 HP 2,35 mm (-0,016)
 FG 1,60 mm (-0,010)

total lengths
 HP 41,5 mm - 55 mm
 FG 19,0 mm - 24 mm

working part diameter
 0,5 - 25,0 mm

concentricity tolerance
 above standards

standards
 DIN, ISO, EN

maximum admissible speed
 mentioned on each package.

données techniques

HybridTWISTER/HybridCap
 partie travaillante: grain mixte adapté aux applications, fixation galvanique
 mat. de la tige: acier inoxydable

instruments diamantés/medCap
 Partie travaillante: grains de diamant adaptés aux applications, fixation galvanique
 mat. de la tige: acier inoxydable

abrasifs
 partie travaillante: corindon affiné grains adaptés aux applications et diamètres, fixation céramique
 mat. de la tige: acier inoxydable

instruments en carbure
 partie travaillante: carbure, qualité de grains très fins
 mat. de la tige: acier inoxydable

fraises en céramique
 partie travaillante: céramique haute performance
 mat. de la tige: acier inoxydable

fraises céramique intégral
 partie travaillante + mat. de la tige: céramique haute performance

instruments en acier (RS)
 partie travaillante et matériau de la tige: acier inoxydable

polissoirs
 partie travaillante: liaison silicone avec particules abrasifs
 mat. de la tige: acier inoxydable

Brosses / Disque à polir/ SOFT WHEELS
 matériaux: poils naturels/ microfibre
 mat. de la tige: acier inoxydable

diamètre de la tige
 PM 2,35 mm (-0,016)
 FG 1,60 mm (-0,010)

longueur totale
 PM 41,5 mm - 55 mm
 FG 19,0 mm - 24 mm

diamètre de la partie travaillante
 0,5 - 25,0 mm

concentricité
 supérieure aux normes.

normes
 DIN, ISO, EN

vitesse maximale admissible
 indiquée sur chaque boîte.

datos técnicos

HybridTWISTER/HybridCap
 la parte de trabajo: adaptados según la aplicación, ligazón galvánica
 mat. d. mango: acero inoxidable

instrumentos diamantados/medCap
 la parte de trabajo: granos de diamante adaptados según la aplicación, ligazón galvánica
 mat. d. mango: acero inoxidable

abrasivos
 la parte de trabajo: corindón fino, granos adaptados según la aplicación y diámetro, ligazón cerámica
 mat. d. mango: acero inoxidable

instrumentos de carburo
 la parte de trabajo: carburo, calidad de grano muy fino
 mat. d. mango: acero inoxidable

fresas de cerámica
 la parte de trabajo: la parte activa cerámica de alto rendimiento
 mat. d. mango: acero inoxidable

fresas pura de cerámica
 la parte de trabajo + mat. d. mango: cerámica de alto rendimiento

instrumentos de acero (RS)
 la parte de trabajo y material de mango: acero inoxidable.

pulidores
 la parte de trabajo: ligazón silicona con materiales abrasivos
 mat. d. mango: acero inoxidable

Cepillos / discos pulidores/ SOFT WHEELS
 material: cerda natural/ microfibras
 mat. d. mango: acero inoxidable

diámetro del mango
 PM 2,35 mm (-0,016)
 FG 1,60 mm (-0,010)

longitud total
 PM 41,5 mm - 55 mm
 FG 19,0 mm - 24 mm

diámetro de la parte de fresado
 0,5 - 25,0 mm

exactitud del giro
 Superior a las normas.

normas
 DIN, ISO, EN

velocidad máxima permitida
 indicada en cada envase.

Hybrid TWISTER +
HybridCap

309S	9+13
309M	9+13
309L	9+13
HC5880L	9
HC5880M	9
HC6880L	9
HC6880M	9
HC6880S	9
HC880L	9
HC880M	9
HC880S	9
HC8880L	9
HC8880M	9
HC8880S	9
HT880	7
HT852	7
HT854R	7
HT6880	7
HT5854R	7
HT5880	7
HT6852	7
HT6854R	7
HT8880	7
HT8854R	7

Diamant-Schleifer

Diamond instruments	
Instrumentos diamantés	
Instrumentos diamantados	
368	20
369	19
390	18
390EF	21
801	19
805S	15
805T	14
818	19
820	19
828T	14
830	19
835	20
836	20
837	20
840	19
840L	19
840S	15
840T	14
840EF	21
840LS	15
840KR	16
841	19
841S	15
841T	14
841KR	16
845	20
846	20
847	20
849	20
850	20
850EF	21

852	20
854	20
854R	19
854S	15
854KR	16
855	20
856	20
858	20
859	20
860	19
862	19
863	19
863EF	21
880	19
892	19
893	19
893EF	21
894	19
909	20
5369	18
5405	18
5821	18
5840	18
5892	18
5893	18
5894	18
6840	18
6840L	18
6840LS	15
6841	18
6850	18
6854	18
6854R	18
6862	18
6863	18
6893	18
6894	18
8368	21
8390	21
8406LF	21+39
8406LEF	21+39
8407LF	21+39
8407LEF	21+39
8805S	15
8805T	14
8828T	14
8840	21
8840L	21
8840S	15
8840T	14
8840KR	16
8841	21
8841S	15
8841T	14
8841KR	16
8850	21
8854	21
8854R	21
8854KR	16
8858	21
8859	21
8863	21
8893	21
8894	21
CD4369	17
CD4894	17
CD5369	17

CD5405	17
CD5840	17
CD5892	17
CD5893	17
CD5894	17
DT4840	11
DT4854R	11
DT4880	11
DT5840	11
DT5854R	11
DT5880	11
DT6840	11
DT6854R	11
DT6880	11
MC4880S	13
MC4880M	13
MC4880L	13
MC5880S	13
MC5880M	13
MC5880L	13
MC6880S	13
MC6880M	13
MC6880L	13
Hygieneset S 5302	13
Hygieneset M 5303	13
Hygieneset L 5304	13
MC300RS	9

Hartmetall-Fräser

Carbide Cutters
Fraises en carbure
Fresas de carburo

1SXM	23
296X	28
421GQSR	27
424X	28
424FX	29
424GX	27
424MQS	27
424SGX	27
424GQSR	27
425X	28
425X060L	29
425FX	29
425FX060L	29
425GX	27
425MQS	27
426X	28
426FX	29
426MQS	27
425SGX	27
425GQSR	27
426GQSR	27
428X	28
428FX	29
429FX045L	29
429FX060L	29
429X	28
429X045L	29
429X060L	29
429FX	29
429GX	27
429MQS	27
429SGX	27
431SNC	31

432X	28
432FX	29
433X	28
433MQS	27
433FX	29
434SNC	31
515	29
M426X	30
M426FX	30
M426MQS	30
M426GQSR	30
M428MQS	30
M433X	30
M433FX	30
M433MQS	30
M433GQSR	30
S423X	30
S423FX	30
S423MQS	30
S427MQS	30
T424SPEED	25
T425SPEED	25
T426SPEED	25
T429SPEED	25
T431SPEED	25
T434SPEED	25
T425SPEEDPLUS	25
T426SPEEDPLUS	25
T429SPEEDPLUS	25
T431SPEEDPLUS	25
T434SPEEDPLUS	25

KERA

Keramik-Fräser

Ceramic cutters
KERA Fraise
en céramique
KERA Fresas
de cerámica

K423FX	35
K424GQSR	35
K424X	35
K425GQSR	35
K425SPEED	34
K425X	35
K426X	35
K429GQSR	35
K429SPEED	34
K429X	35
K431SPEED	34
K432GQSR	35
K432X	35
K432GQSR	35
K433X	35

**Stahl-Fräser,
rostsicher**
Stainless steel cutters
Fraises en acier
inoxidable
Fresas de acero
inoxidable

1RS	37
11RS	37
39RS	37
72RS	37
75RS	37
81RS	37
82RS	37
84RS	37
85RS	37
91RS	38
92RS	38
95RS	38
135RS.	38
136RS.	38
137RS.	38
138RS.	38
224RS.	38
225RS.	38
228RS.	38
305RS.	43
313RS.	43
406L-RS.	39
407RS.	39

Schleifkörper
Abrasives
Abrasifs
Abrasivos
rosa, pink, rose, rosa

601	41
602	41
603	41
609	41
619	41
620	41
623	41
624	41
627	41
636	41
637	41
638	41
639	41
640	41
646	41
648	41
650	41
652	41
656	41
657	41
658	41
661	41
662	41
663	41
665	41
666	41
671	41
677	41

682	41
712	41
716	41
743	41
744	41
749	41
760	41
weiß, white, blanc, blanco	
524	41

Polierer
Polishers
Polissoirs
Pulidores

9622	42
9623	42
9624	42
9625	42
9626	42
9626G	42
9627	42
9627G	42
9628	42
9628G	42
9629	42
9629G	42

Schwabbel
Polishing buffs
Disque à polir
Discos pulidores

9544F.	43
9544M	43
9644	43

Bürsten
Brushes
Brosses
Cepillos

9736	44
9738	44
9739	44

**Diamant-Schleifer
für die Turbine**
Diamond instruments for
the turbine
Instruments diamantés
pour turbine
Instrumentos diamantados
para la turbina

801	55
830	55
837	55
845	55
847	55
848	55

850	55
851	55
856	55
859	55
860	55
878	55
879	55
881	55
886	55
909	55
CD03.	54
CD06.	54
CD18.	54
CD21.	54
CD25.	54
CD33.	54
CD34.	54
CD39.	54
CD48.	54
CD51.	54
CD54.	54
CD55.	54
CD60.	54
CD72.	54
CD80.	54

**Hartmetall-Bohrer
für die Turbine**
Carbide burs for the tur-
bine
Fraises en carbure pour
turbine Fresas de carburo
para la turbina

1S.	55
-------------	----

**Instrumentensätze,
Sonstiges**
Sets of instruments,
miscellaneous
Assortiments d'instruments,
Autres Selección de
instrumentos, Otros

440 Abziehstein	57
441 Keramik Block	57
599 Reinigungsstein	57
990 Abricht-Diamant	57
5015 Basis Set 1	47
5115 Holznagel/Mykose Set	49
5116 Clavi Set	48
5315 Basis Set 2	47
5316 Diabetiker Set	48
5317 Nagelprothetik Set	49
5318 Bittig Set	50
5701 Nail Polishing Set	51
5762 Zweifachsockel	53
5764 Vierfachsockel	53
5772 STERI-SAFEpro + Dose/HPL 805	52
5773-03 STERI-SAFEwave	56
5773B	56
HPL805.	52

Änderungen im Sinne des Fortschrittes sind Tradition des Hauses und deshalb vorbehalten. Nachdruck, auch auszugsweise, nur mit schriftlicher Genehmigung der BUSCH & CO. GmbH & Co. KG

Modifications in the sense of progress are our tradition and therefore, reserved. Any reproduction, even in extracts, is subject to the written authorization of BUSCH & CO. GmbH & Co. KG

Nous nous réservons le droit à des modifications, tradition dans notre société dans le sens du progrès, et visant à améliorer nos produits. Toute reproduction, même partielle, suppose l'autorisation écrite de la société BUSCH & CO. GmbH & Co. KG

Se reservan modificaciones para el progreso y la mejora de nuestros productos, siendo tradición en nuestra empresa. Reproducciones, incluso parciales, están sujetas a la aprobación escrita de BUSCH & CO. GmbH & Co. KG



Unsere aktuelle
„PodoINFO“ finden
Sie auf www.busch.eu

Our current
„PodoINFO“ you can
find at www.busch.eu

Notre actuelle
„PodoINFO“ vous
trouverez sur
www.busch.eu

Nuestro
„PodoINFO“ actual
puede consultarse
en www.busch.eu



Busch Quality Management
certified: DIN EN ISO 13485:2016
CE 0124



BUSCH & CO. GmbH
& Co. KG

Postfach 1152
D-51751 Engelskirchen

Unterkaltenbach 17-27
D-51766 Engelskirchen
GERMANY

Telefon: +49 (0) 2263 86-0
Telefax: +49 (0) 2263 20741
mail@busch.eu
www.busch.eu

